

# ZTV55 | ZTV65 | ZTV75

SK | Ambientné osvetlenie TV

---



## Obsah

Bezpečnostné pokyny a upozornenia .....	2
Obsah balenia .....	3
Technické údaje .....	4
Opis zariadenia .....	6
Inštalácia a montáž .....	7
Ovládanie a funkcie .....	14
Často kladené otázky (FAQ) o riešení problémov .....	20

## Bezpečnostné pokyny a upozornenia



Pred používaním zariadenia si prečítajte návod na používanie.



Dodržiavajte bezpečnostné pokyny uvedené v tomto návode.

Pred inštaláciou alebo používaním výrobku si najprv úplne prečítajte pokyny v návode na používanie. Pokynom je nutné porozumieť. Tento dokument a obal si uschovajte na prípadné budúce použitie.

### VÝSTRAHA

#### Riziko úrazu elektrickým prúdom/vzniku požiaru:

- Nesprávna inštalácia a/alebo používanie môže spôsobiť úraz elektrickým prúdom alebo požiar.
- Pred inštaláciou si prečítajte návod a zohľadnite špecifické vlastnosti priestoru a miesta, kde bude výrobok nainštalovaný.
- Zariadenie neotvárajte, nerozoberajte, neupravujte ani nemeňte, ak to nie je výslovne uvedené v návode na používanie.
- Akékoľvek neautorizované otvorenie alebo oprava bude mať za následok stratu akejkoľvek zodpovednosti, práv na výmenu a záruk.
- Vždy používajte iba originálny napájací kábel.
- Výrobok môže byť napájaný len napätím, ktoré zodpovedá údajom na štítku výrobku.
- Servis tohto výrobku smie vykonávať len kvalifikovaný technik, aby sa znížilo riziko úrazu elektrickým prúdom.
- Pred čistením odpojte výrobok od napájania.
- Výrobok nesmú používať osoby (vrátane detí), ktorým fyzické, zmyslové alebo duševné schopnosti alebo nedostatok skúseností a znalostí bráni v bezpečnom používaní výrobku bez dozoru alebo poučenia.
- Čistenie a používateľskú údržbu nesmú vykonávať deti bez dozoru.
- Výrobok neponárajte do vody ani iných kvapalín.

#### Riziko vzniku požiaru:

- Nepoužívajte výrobok, ak je akákoľvek časť poškodená alebo chybná. Poškodený alebo chybný výrobok okamžite vymeňte.

#### Riziko udusenía:

- Nedovoľte deťom hrať sa s obalovým materiálom. Obalový materiál uchovávajte mimo dosahu detí.

### UPOZORNENIE

#### Riziko zakopnutia:

- Napájací kábel a výrobok musia byť vždy umiestnené tak, aby nezasahovali do priestorov, kadiaľ sa bežne chodí.

### INFORMÁCIA

#### Riziko poškodenia výrobku:

- Výrobok používajte len podľa opisu v tomto dokumente.
- Zabráňte pádu výrobku a chráňte ho pred nárazmi.
- Pri čistení výrobku nepoužívajte agresívne chemické čistiace prostriedky.
- Dohliadajte na deti, aby sa s výrobkom nehrali.





## Obsah balenia

Synchronizačná kamera  
Návod na používanie  
6× bežný segment LED  
Ľavý a pravý koncový LED segment  
2× rohový spoj  
4× segmentový spoj  
Napájací adaptér



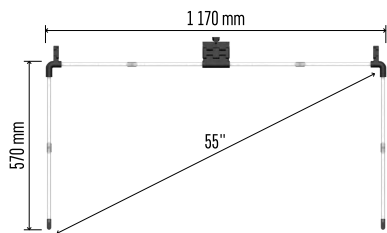

ZTV55

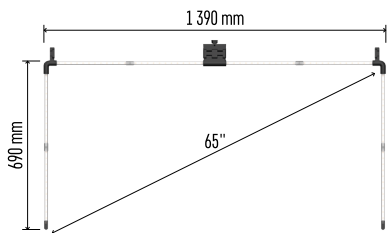

ZTV65

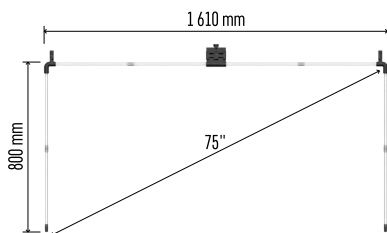

ZTV75

## Technické údaje

Napájanie: Jednosmerné (DC) 12 V/2 A

Príkon: 24 W

Svetelný tok: ZTV55 450 lm/ZTV65 610 lm/  
ZTV75 660 lm

Farba svetla: RGBIC

Dĺžka kábla: 1,5 m

Komunikačný protokol: 2,4 GHz WI-FI  
(IEEE802.11b/g/n)

Aplikácia: EMOS GoSmart pre Android a iOS

## Upozornenie

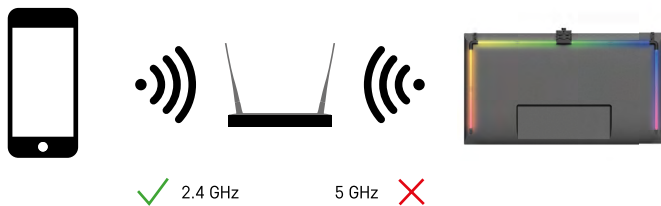

Zariadenie podporuje iba 2,4 GHz Wi-Fi (nepodporuje 5 GHz).



## Opis zariadenia

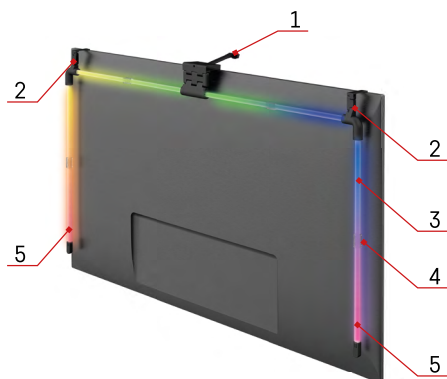

- 1 – Synchronizačná kamera
- 2 – Rohové spoje
- 3 – LED segment
- 4 – Segmentový spoj
- 5 – Ľavý a pravý koncový LED segment

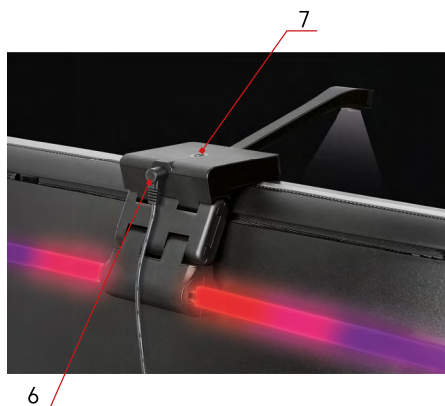

- 6 – Napájací konektor
- 7 – Tlačidlo Reset a ON/OFF (Zap./Vyp.)



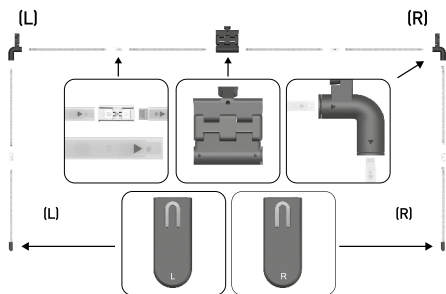

## Inštalácia a montáž

Dôkladne a správne pripojte všetky segmenty. Dbajte na správnu orientáciu jednotlivých segmentov, aby nedošlo k poškodeniu konektorov.

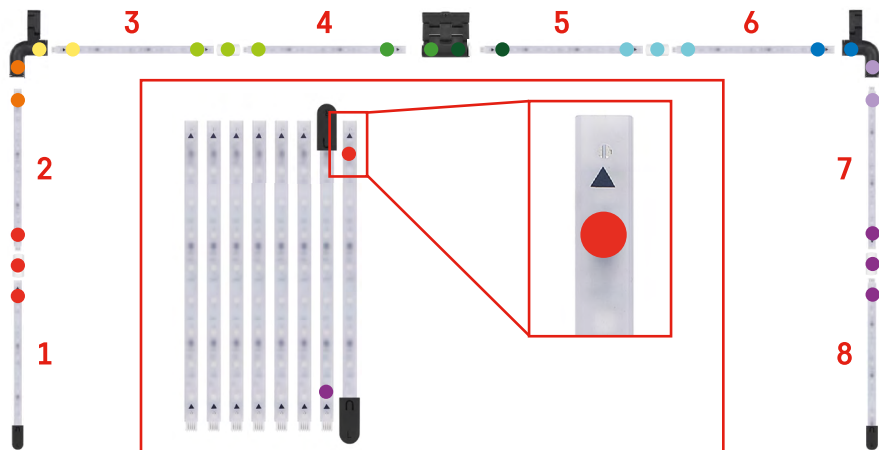

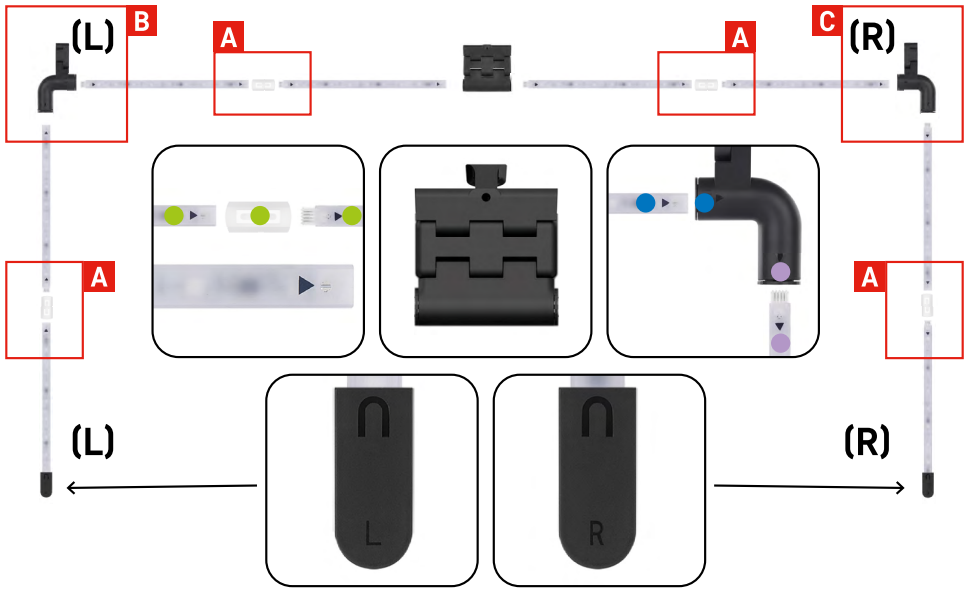

**A**

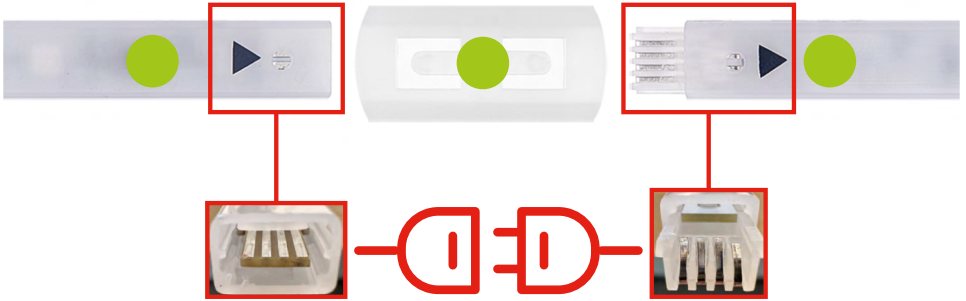

**B**

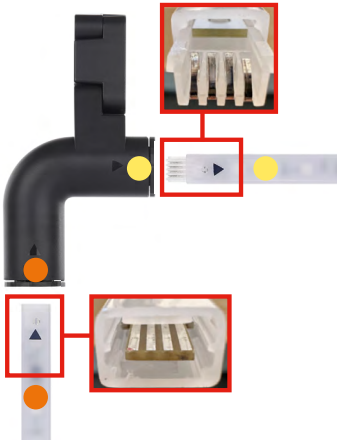

**C**

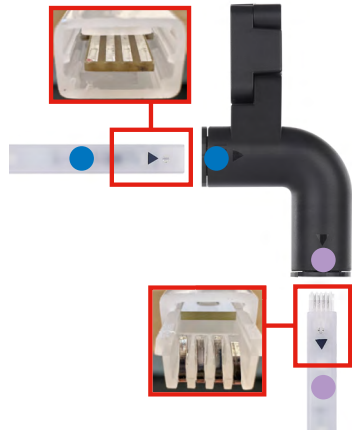

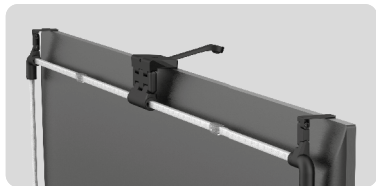

Zaveste celú konštrukciu za 2 rohové držiaky a kameru na zadnú stranu televízora a odstráňte ochrannú fóliu z objektívu kamery.

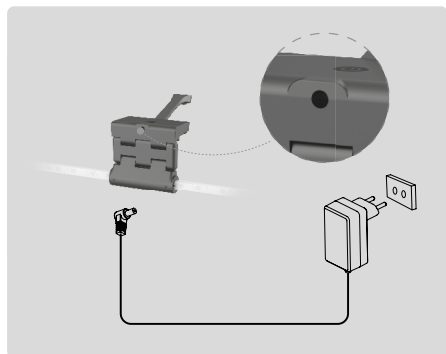

Pripojte napájací zdroj.

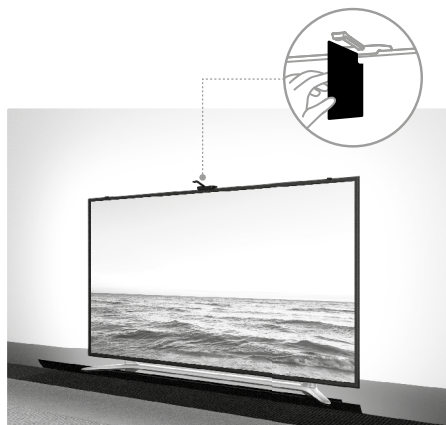

Na dosiahnutie najlepších výsledkov je dôležité správne nakloniť synchronizačnú kameru. Na tento účel použite dodávanú uhlovú kartu a zarovnajte zadnú stranu karty s obrazovkou televízora tak, aby sa horný okraj dotýkal kamery. Potom naklonením kamery zarovnáte kameru s uhlovou kartou.

## Spáročovanie s aplikáciou

### Instalácia aplikácie EMOS GoSmart



Aplikácia je k dispozícii pre systémy Android a iOS v obchode Google Play a App Store. Ak si chcete stiahnuť aplikáciu, naskenujte príslušný QR kód.

### Postup v mobilnej aplikácii EMOS GoSmart

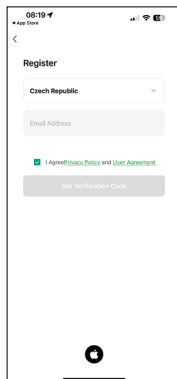
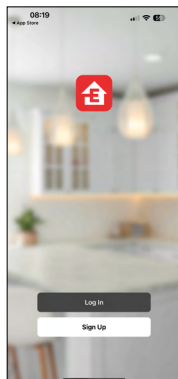
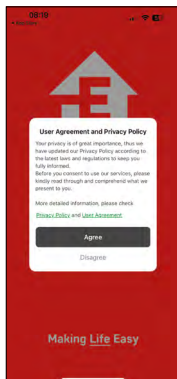

Otvorte aplikáciu EMOS GoSmart, potvrdte zásady ochrany osobných údajov a klepnite na „Súhlasím“. Vyberte možnosť registrácie. Zadaťte názov platnej e-mailovej adresy a zvolte heslo. Potvrdte súhlas so zásadami ochrany osobných údajov. Vyberte možnosť registrovať.

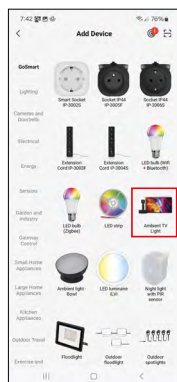
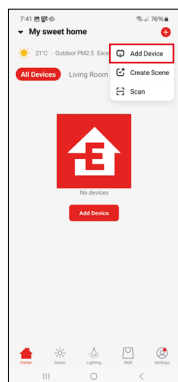
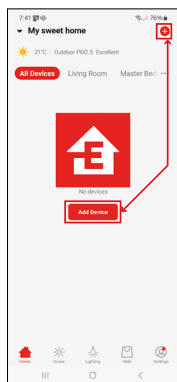

Vyberte možnosť pridať zariadenie. Vyberte kategóriu produktov GoSmart a vyberte zariadenie Ambient TV light.

## Bluetooth



Postupujte podľa pokynov v aplikácii a skontrolujte, či je v telefóne zapnuté rozhranie Bluetooth.

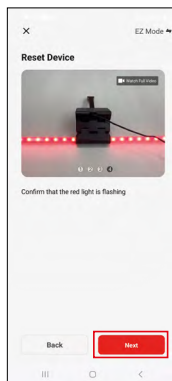
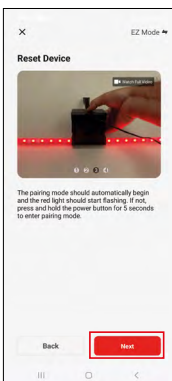
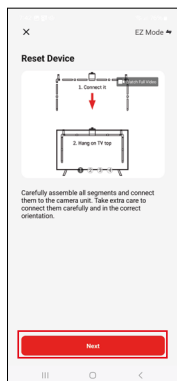

Zariadenie resetujte stlačením a podržaním tlačidla na kamere na 5 sekúnd.

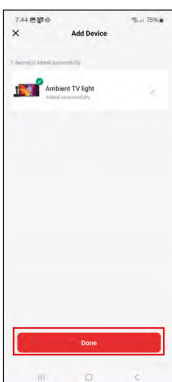
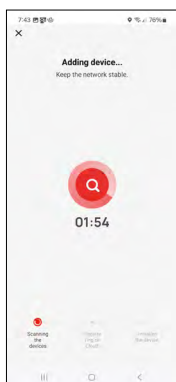
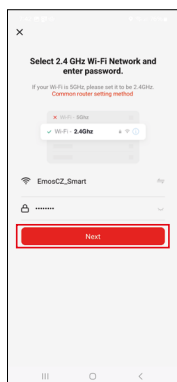





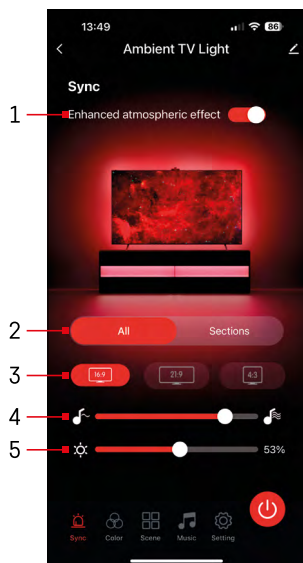

Zadajte názov a heslo Wi-Fi siete. Tieto údaje zostávajú zašifrované a slúžia na vzdialenú komunikáciu kamery s mobilným zariadením.

Zariadenie sa automaticky vyhľadá. Po spárovaní je možné klávesnicu premenovať.

## Ikony a indikátory



1	Efekt vylepšenia atmosféry
2	Výber nastavení pre celé svetlo alebo jednotlivé segmenty
3	Nastavenie formátu videa na televízore
4	Rýchlosť farebného prechodu
5	Nastavenie jasu
	Nastavenie synchronizácie svetla s obrazom televízora
	Nastavenie režimu farieb
	Výber preddefinovaných scén
	Synchronizácia s hudbou a zvukom
	Nastavenia
	Tlačidlo zapnutia/vypnutia



## Ovládanie a funkcie

### Nastavenie režimu farieb

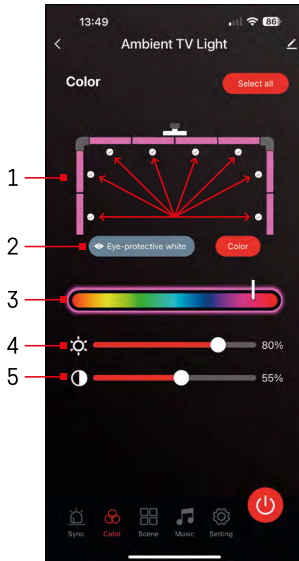

- 1 – Ovládací panel pozostáva z 8 segmentov, ktoré je možné ovládať manuálne. V predvolenom nastavení sú vybrané všetky segmenty, čo znamená, že akákoľvek zmena farby sa použije vo všetkých segmentoch. Ak chcete zmeniť farbu len niekoľkých z nich (napríklad polovice), je možné vybrať/odobrať niektoré segmenty a zmeniť farbu len tých segmentov, pri ktorých je začiarknuté políčko.
- 2 – „Eye-protective white“ (Biela farba na ochranu očí) a „Color“ (Farba) sú možnosti, ktoré menia správanie tohto nastavenia. Ak vyberiete možnosť „Eye-protective white“ (Biela farba na ochranu očí), všetky segmenty sa zmenia na bielu, ktorá slúži len ako okolité svetlo, ktoré je šetrné k očiam a minimalizuje únavu očí pri sledovaní televízie, najmä pri slabom osvetlení. Výber možnosti „Color“ (Farba) zase umožní prispôbiť segmenty pomocou rôznych farieb, čím sa zabezpečí živšie a dynamickejšie osvetlenie podľa vašich preferencií alebo nálady.
- 3 – Výber farby
- 4 – Nastavenie jasů
- 5 – Nastavenie kontrastu

### Výber a tvorba scén

Aplikácia obsahuje niekoľko preddefinovaných scén, z ktorých si môžete vybrať. Ak žiadna z nich nevyhovuje vašim potrebám, v spodnej časti zoznamu sa nachádza veľký znak „+“, ktorý vám umožní vytvoriť si vlastnú scénu.

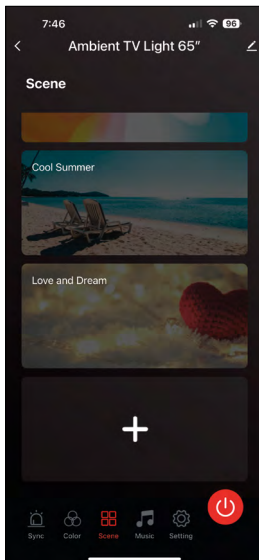

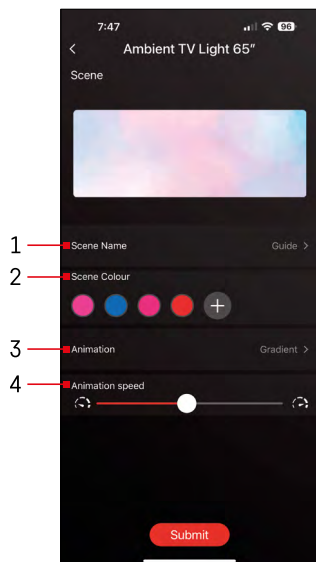

- 1 – Pomenovanie scény
- 2, 3, 4 – Výber farieb, animácia a rýchlosť animácie. Odporúčame najprv vybrať štýl animácie, pretože táto možnosť ovplyvní počet farieb, ktoré si môžete vybrať. Niektoré animácie umožňujú vybrať iba 1 farbu a niektoré viacero. Ak sa vedľa farieb zobrazí znamienko plus, znamená to, že môžete podľa potreby pridať ďalšie farby. Ako príklad sme vybrali štýl animácie „gradient“, ktorý bude plynulo prechádzať medzi vybranými farbami – ružovou, modrou, ružovou a červenou. Rýchlosť tejto animácie môžete zmeniť pomocou posuvníka v dolnej časti tejto stránky.

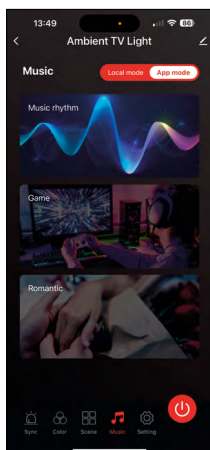
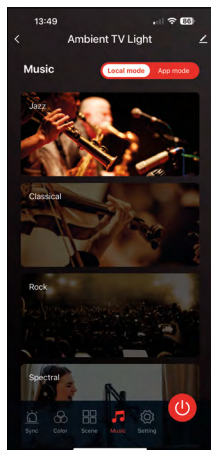

## Synchronizácia s hudbou a zvukom 🎵

Aplikácia ponúka 2 režimy synchronizácie s hudbou: „Local mode“ a (Miestny režim) „App mode“ (Režim aplikácie)

Oba režimy ponúkajú niekoľko možností, ktoré upravujú citlivosť detekcie zvuku a odozvu svetla.

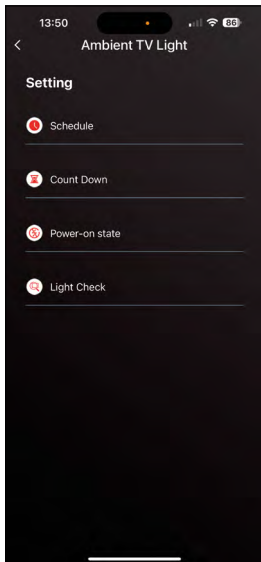

## Sekcia nastavení

### Schedule (Plánovanie)

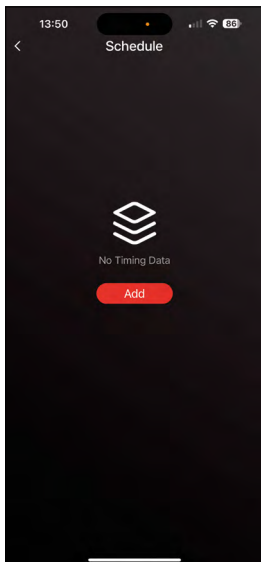

Plánovanie umožňuje nastaviť časy automatického zapnutia alebo vypnutia ambientného osvetlenia televízora. Táto možnosť umožňuje nielen naplánovať zapnutie alebo vypnutie svetiel, ale aj vybrať režim, v ktorom sa majú svetlá zapnúť, či sa majú začať synchronizovať okamžite alebo zostať len v jednej farbe, prípadne spustiť scénu.

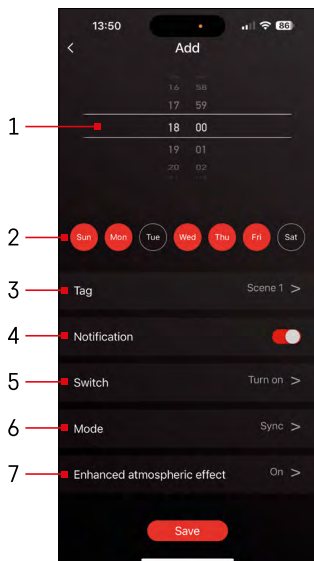

- 1, 2 – Výber času a dní zapnutia alebo vypnutia svetla
- 3 – Pomenovanie plánu
- 4 – Funkcia upozornení vás bude informovať o spustení plánu
- 5 – Nastavenie, či sa má svetlo počas plánu zapnúť alebo vypnúť
- 6 – Nastavenia režimu (synchronizácia, farba, scéna alebo hudba)
- 7 – Zapnutie/vypnutie efektu atmosféry

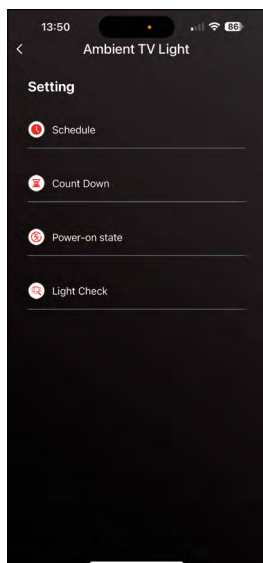

### Odpočítavanie/Oneskorené vypnutie

Po uplynutí nastaveného času sa svetlo automaticky vypne.

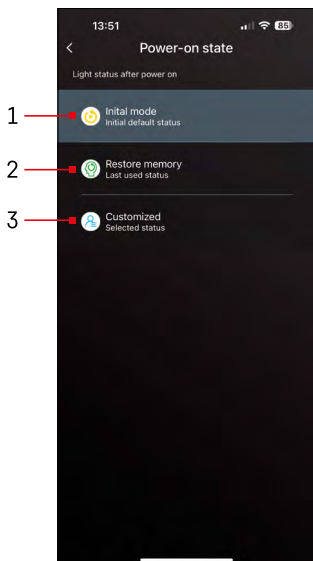

## Stav po zapnutí

Ak dôjde k výpadku napájania (odpojenie adaptéra alebo výpadok napájania), toto nastavenie určuje, čo sa vykoná po obnovení napájania.

- 1 – Obnovenie predvolených nastavení
- 2 – Obnovenie naposledy použitého nastavenia
- 3 – Vlastné nastavenia, napríklad aby sa zariadenie po obnovení napájania vždy rozsvietilo načerveno.

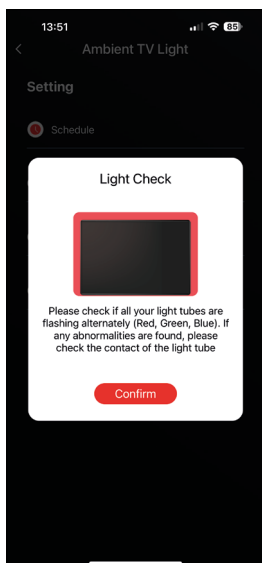

## Kontrola LED segmentov

Ak spozorujete, že sa niektoré LED segmenty správajú nezvyčajne (blikajú, nereagujú...), odporúčame použiť túto funkciu na overenie zdroja problému.

Keď je táto funkcia vybratá, všetky segmenty by sa mali zmeniť na rovnakú farbu s postupnou zmenou farby. Ak sa niektoré segmenty menia pomalšie, môže to znamenať chybné zapojenia, ktoré odporúčame vyčistiť.

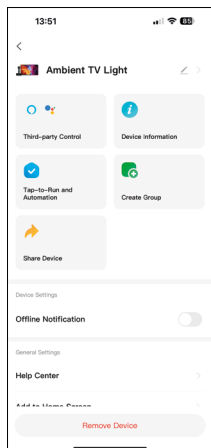

## Vysvetlenie ďalších nastavení

- **Device information** (Informácie o zariadení) – základné informácie o zariadení
- **Tap-To-Run and Automation** (Spustiť klepnutím a Automatizácia) – scény a automatizácia priradené k tomuto zariadeniu
- **Offline notification** (Upozornenie v režime offline) – upozornenie, keď je zariadenie offline dlhšie ako 8 hodín (napr. výpadok napájania)
- **Create Group** (Vytvoriť skupinu) – vytvorenie skupiny podobných zariadení (využiteľnejšie pri osvetleniach, napríklad zoskupenie všetkých svetiel v kuchyni)
- **Faq and Feedback** (Často kladené otázky a Spätná väzba) – Často kladené otázky a spätná väzba
- **Add to Home screen** (Pridať na domovskú obrazovku) – vytvorenie ikony zariadenia v hlavnej ponuke smartfónu
- **Check Device Network** (Skontrolovať sieť zariadenia) – kontrola funkčnosti Wi-Fi siete
- **Device Update** (Aktualizácia zariadenia) – aktualizácia zariadenia
- **Remove Device** (Odstrániť zariadenie) – zrušenie spárovania zariadenia



## Často kladené otázky (FAQ) o riešení problémov

### Zariadenia sa nedarí spárovať. Ako postupovať?

- Uistite sa, že používate 2,4 GHz Wi-Fi sieť a je dostupný dostatočne kvalitný signál.
- Povoľte aplikácii všetky oprávnenia v nastaveniach.
- Uistite sa, že používate najnovšiu verziu mobilného operačného systému a najnovšiu verziu aplikácie.

### Kto všetko môže zariadenie používať?

- Zariadenie musí mať vždy správcu (vlastníka).
- Správca (Admin) môže zdieľať zariadenie s ostatnými členmi domácnosti a pridať im potrebné oprávnenia.





**GB** | Hereby, EMOS spol. s r.o., declares that the radio equipment type ZTV55, ZTV65, ZTV75 is in compliance with Directive 2014/53/EU. The full text of the EU declaration of conformity is available at the following internet address: <http://www.emos.eu/download>.

**CZ** | Tímto EMOS spol. s r.o. prohlašuje, že typ rádiového zařízení ZTV55, ZTV65, ZTV75 je v souladu se směrnicí 2014/53/EU. Úplné znění EU prohlášení o shodě je k dispozici na těchto internetových stránkách <http://www.emos.eu/download>.

Zařízení lze provozovat na základě všeobecného oprávnění č. VO-R/10/05.2025-5 v platném znění.

**SK** | EMOS spol. s r.o. týmto vyhlasuje, že rádiové zariadenie typu ZTV55, ZTV65, ZTV75 je v súlade so smernicou 2014/53/EÚ. Úplné EÚ vyhlásenie o zhode je k dispozícii na tejto internetovej adrese: <http://www.emos.eu/download>.

**PL** | EMOS spol. s r.o. niniejszym oświadcza, że typ urządzenia radiowego ZTV55, ZTV65, ZTV75 jest zgodny z dyrektywą 2014/53/UE. Pełny tekst deklaracji zgodności UE jest dostępny pod następującym adresem internetowym: <http://www.emos.eu/download>

 Zgodnie z przepisami Ustawy o ZSEiE zabronione jest umieszczanie łącznie z innymi odpadami zużytego sprzętu oznakowanego symbolem przekreślonego kosza. Użytkownik, chcąc pozbyć się sprzętu  elektronicznego i elektrycznego, jest zobowiązany do oddania go do punktu zbierania zużytego sprzętu. W sprzęcie nie znajdują się składniki niebezpieczne, które mają szczególnie negatywny wpływ na środowisko i zdrowie ludzi. Obecność w sprzęcie niebezpiecznych substancji, mieszanin oraz części składowych ma potencjalny (szkodliwy) wpływ dla środowisko i zdrowie ludzi.

**HU** | EMOS spol. s r.o. igazolja, hogy a ZTV55, ZTV65, ZTV75 típusú rádióberendezés megfelel a 2014/53/EU irányelvnek. Az EU-megfelelőségi nyilatkozat teljes szövege elérhető a következő internetes címen: <http://www.emos.eu/download>.

**SI** | EMOS spol. s r.o. potrjuje, da je tip radijske opreme ZTV55, ZTV65, ZTV75 skladen z Direktivo 2014/53/EU. Celotno besedilo izjave EU o skladnosti je na voljo na naslednjem spletnem naslovu: <http://www.emos.eu/download>

**RS|HR|BA|ME** | EMOS spol. s r.o. ovime izjavljuje da je radijska oprema tipa ZTV55, ZTV65, ZTV75 u skladu s Direktivom 2014/53/EU Cjeloviti tekst EU izjave o skladnosti dostupan je na sljedećoj internetskoj adresi: <http://www.emos.eu/download>.

**DE** | Hiermit erklärt EMOS spol. s r.o., dass der Funkanlagentyp ZTV55, ZTV65, ZTV75 der Richtlinie 2014/53/EU entspricht. Der vollständige Text der EU-Konformitätserklärung ist unter der folgenden Internetadresse verfügbar: <http://www.emos.eu/download>.

**UA** | Цим підприємство EMOS spol. s r.o. проголошує, що тип радіообладнання ZTV55, ZTV65, ZTV75 відповідає Директивам 2014/53/EU. Повний текст ЄС проголошення про відповідність можна знайти на цьому сайті <http://www.emos.eu/download>.

**RO|MD** | Prin prezenta, EMOS spol. s r.o. declară că tipul de echipamente radio ZTV55, ZTV65, ZTV75 este în conformitate cu Directiva 2014/53/UE. Textul integral al declarației UE de conformitate este disponibil la următoarea adresă internet: <http://www.emos.eu/download>.

**LT** | Aš, EMOS spol. s r.o. patvirtinu, kad radijo įrenginių tipas ZTV55, ZTV65, ZTV75 atitinka Direktyvą 2014/53/ES. Visas ES atitikties deklaracijos tekstas prieinamas šiuo interneto adresu: <http://www.emos.eu/download>.

**LV** | Ar šo EMOS spol. s r.o. deklarē, ka radioiekārta ZTV55, ZTV65, ZTV75 atbilst Direktīvai 2014/53/ES. Pilns ES atbilstības deklarācijas teksts ir pieejams šādā interneta vietnē: <http://www.emos.eu/download>.

**EE** | Käesolevaga deklareerib EMOS spol. s r.o. et käesolev raadioseadme tüüp ZTV55, ZTV65, ZTV75 vastab direktiivi 2014/53/EL nõuetele. Eli vastavusdeklaratsiooni täielik tekst on kättesaadav järgmisel internetiaadressil: <http://www.emos.eu/download>.

**BG** | С настоящото EMOS spol. s r.o. декларира, че този тип радиосъоръжение ZTV55, ZTV65, ZTV75 е в съответствие с Директива 2014/53/ЕС. Цялостният текст на ЕС декларацията за съответствие може да се намери на следния интернет адрес: <http://www.emos.eu/download>.

**FR|BE** | Le soussigné, EMOS spol. s r.o., déclare que l'équipement radioélectrique du type ZTV55, ZTV65, ZTV75 est conforme à la directive 2014/53/UE. Le texte complet de la déclaration UE de conformité est disponible à l'adresse internet suivante: <http://www.emos.eu/download>.

**IT** | Il fabbricante, EMOS spol. s r.o. dichiara che il tipo di apparecchiatura radio ZTV55, ZTV65, ZTV75 è conforme alla direttiva 2014/53/UE. Il testo completo della dichiarazione di conformità UE è disponibile al seguente indirizzo Internet: <http://www.emos.eu/download>.

**NL** | Hierbij verklaar ik, EMOS spol. s r.o., dat het type radioapparatuur ZTV55, ZTV65, ZTV75 conform is met Richtlijn 2014/53/EU. De volledige tekst van de EU-conformiteitsverklaring kan worden geraadpleegd op het volgende internetadres: <http://www.emos.eu/download>.

**ES** | Por la presente, EMOS spol. s r.o. declara que el tipo de equipo radioeléctrico ZTV55, ZTV65, ZTV75 es conforme con la Directiva 2014/53/UE. El texto completo de la declaración UE de conformidad está disponible en la dirección Internet siguiente: <http://www.emos.eu/download>.

**PT** | O(a) abaixo assinado(a) EMOS spol. s r.o. declara que o presente tipo de equipamento de rádio ZTV55, ZTV65, ZTV75 está em conformidade com a Diretiva 2014/53/UE. O texto integral da declaração de conformidade está disponível no seguinte endereço de Internet: <http://www.emos.eu/download>.

**GR|CY** | Με την παρούσα ο/η EMOS spol. s r.o. δηλώνει ότι ο ραδιοεξοπλισμός ZTV55, ZTV65, ZTV75 πληροί την οδηγία 2014/53/ΕΕ. Το πλήρες κείμενο της δήλωσης συμμόρφωσης ΕΕ διατίθεται στην ακόλουθη ιστοσελίδα στο διαδίκτυο: <http://www.emos.eu/download>.

**SE** | Härmed försäkrar EMOS spol. s r.o. att denna typ av radioutrustning ZTV55, ZTV65, ZTV75 överensstämmer med direktiv 2014/53/EU. Den fullständiga texten till EU-försäkran om överensstämmelse finns på följande webbadress: <http://www.emos.eu/download>.

**FI** | EMOS spol. s r.o. vakuuttaa, että radiolaitetyypit ZTV55, ZTV65, ZTV75 on direktiivin 2014/53/EU mukainen. EU-vaatimustenmukaisuusvakuutuksen täysimittainen teksti on saatavilla seuraavassa internetosoitteessa: <http://www.emos.eu/download>.

**DK** | Hermed erklærer EMOS spol. s r.o., at radioudstyrstypen ZTV55, ZTV65, ZTV75 er i overensstemmelse med direktiv 2014/53/EU. EU-overensstemmelseserklæringens fulde tekst kan findes på følgende internetadresse: <http://www.emos.eu/download>.