

ZTV55 | ZTV65 | ZTV75

HU | TV háttérvilágítás

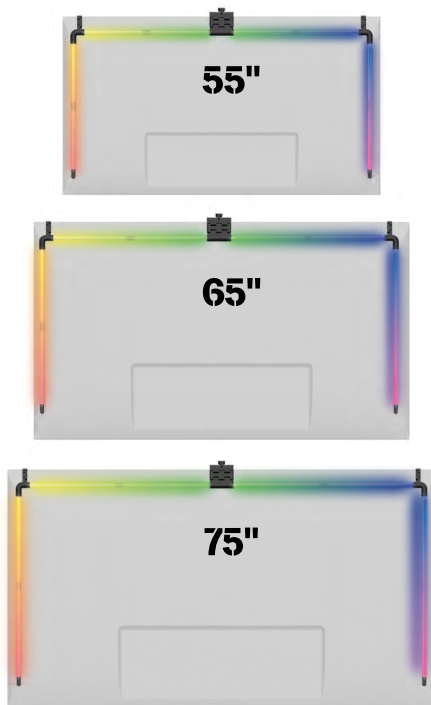

Tartalom

| | |
|---|----|
| Biztonsági előírások és figyelmeztetések..... | 2 |
| A csomagolás tartalma..... | 3 |
| Műszaki jellemzők..... | 4 |
| A berendezés leírása..... | 6 |
| Felszerelés és üzembe helyezés..... | 7 |
| Vezérlés és funkciók..... | 14 |
| Hibaelhárítási GYIK..... | 20 |

Biztonsági előírások és figyelmeztetések



A készülék használata előtt olvassa el a használati útmutatót.



Kövesse az útmutatóban található biztonsági utasításokat.

A termék üzembe helyezése vagy használata előtt kérjük, figyelmesen olvassa el a használati útmutatót. Őrizze meg a csomagolóással együtt későbbi felhasználás céljából.

FIGYELMEZTETÉS

Elektromos veszély:

- A helytelen beüzemelés és/vagy használat áramütést vagy tüzet okozhat.
- A termék üzembe helyezése előtt olvassa el az útmutatót, és vegye figyelembe a felhasználási hely és elhelyezés sajátosságait.
- Ne nyissa ki, ne szerelje szét, ne módosítsa és ne alakítsa át a készüléket, kivéve, ha az útmutatóban kifejezetten erre vonatkozó utasítást talál.
- Bármilyen jogosulatlan felnyitás vagy javítás a felelősség, a cserejog és a garancia elvesztését eredményezi.
- Mindig csak az eredeti tápkábelt használja.
- A terméket csak a címkéjén található adatoknak megfelelő feszültséggel szabad működtetni.
- A termék szervizelését csak szakképzett szakember végezheti az áramütés kockázatának csökkentése érdekében.
- Tisztítás előtt válassza le a terméket a tápegységről.
- A készüléket felügyelet vagy megfelelő tájékoztatás nélkül nem használhatják olyan személyek (beleértve a gyerekeket is), akik korlátozott fizikai, érzékszervi vagy értelmi képességeik vagy tapasztalatlanságuk okán nem képesek a készülék biztonságos használatára.
- A tisztítást és a felhasználói karbantartást nem végezhetik felügyelet nélküli gyermekek.
- Ne merítse a terméket vízbe vagy más folyadékba.

Tűzveszély:

- Ne használja a terméket, ha bármelyik alkatrésze sérült vagy hibás. A sérült vagy hibás terméket azonnal cserélje ki.

Fulladásveszély:

- Ne engedje, hogy a csomagolóanyaggal gyermekek játszanak. A csomagolóanyagot tartsa gyermekektől távol.

FIGYELMEZTETÉS

Botlásveszély:

- A tápkábelt és a terméket úgy helyezze el, hogy a közlekedési útvonalakba ne lógnak bele.

ÉRTESÍTÉS

Termékkárosodás veszélye:

- A terméket kizárólag a jelen dokumentumban leírtak szerint használja.
- Előzze meg a termék leesését és óvja az ütésektől.
- A termék tisztításához ne használjon agresszív kémiai tisztítószeret.
- Felügyelje a gyermekeket, hogy ne játszanak a termékkel.





A csomagolás tartalma

Szinkronizációs kamera
Felhasználói útmutató
6 db közönséges LED szegmens
Bal és jobb oldali LED végszegmens
2 db sarok kötőelem
4 db szegmens kötőelem
Táp adapter



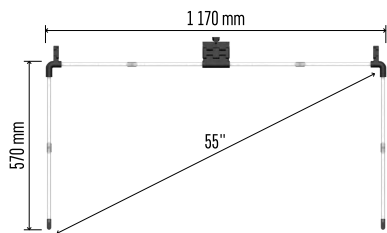

ZTV55

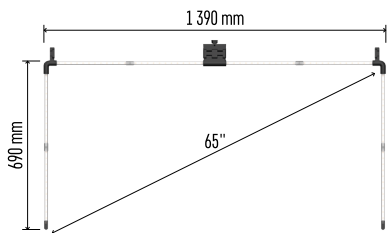

ZTV65

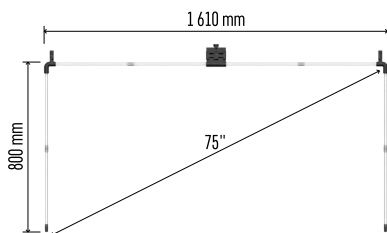

ZTV75

Műszaki jellemzők

Tápellátás: DC 12 V / 2 A

Energiafelvétel: 24 W

Fényáram: ZTV55 450 lm / ZTV65 610 lm /
ZTV75 660 lm

Fényhőmérséklet: RGBIC

Kábel hossza: 1,5 m

Kommunikációs protokoll: 2,4 GHz WIFI
(IEEE802.11b/g/n)

Alkalmazás: EMOS GoSmart Android/iOS operációs rendszerhez

Figyelmeztetés

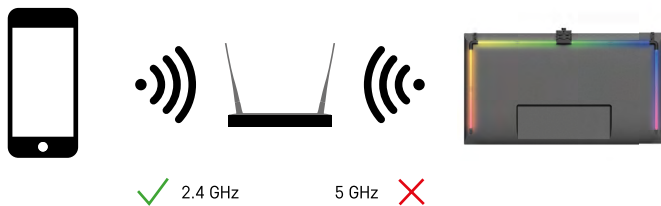

A berendezés kizárólag a 2,4 GHz-es wifit támogatja (az 5 GHz-et nem).



A berendezés leírása

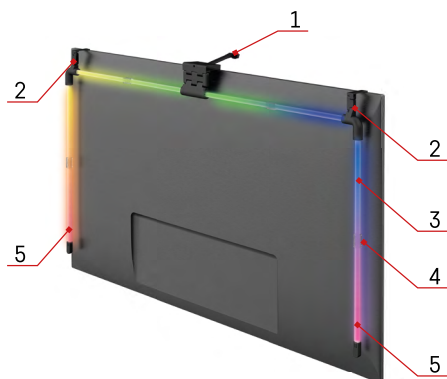

- 1 – Szinkronizációs kamera
- 2 – Sarok kötőelemek
- 3 – LED szegmens
- 4 – Szegmens kötőelem
- 5 – Bal és jobboldali LED végszegmens

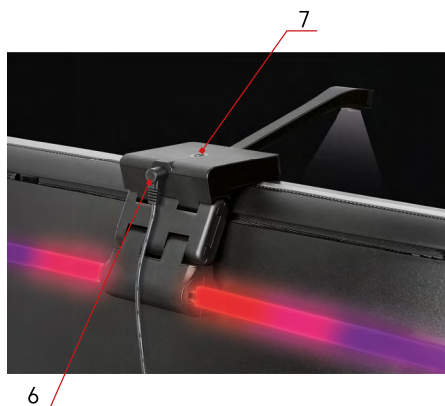

- 6 – Tápcsatlakozó
- 7 – Reset és ON/OFF gomb



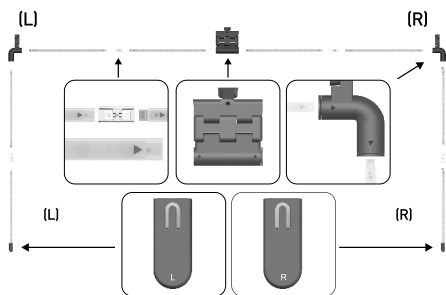

Felszerelés és üzembe helyezés

Óvatosan csatlakoztassa az összes szegmenst. Nagyon figyeljen az egyes szegmensek helyes tájolására, hogy elkerülje a csatlakozók sérülését.

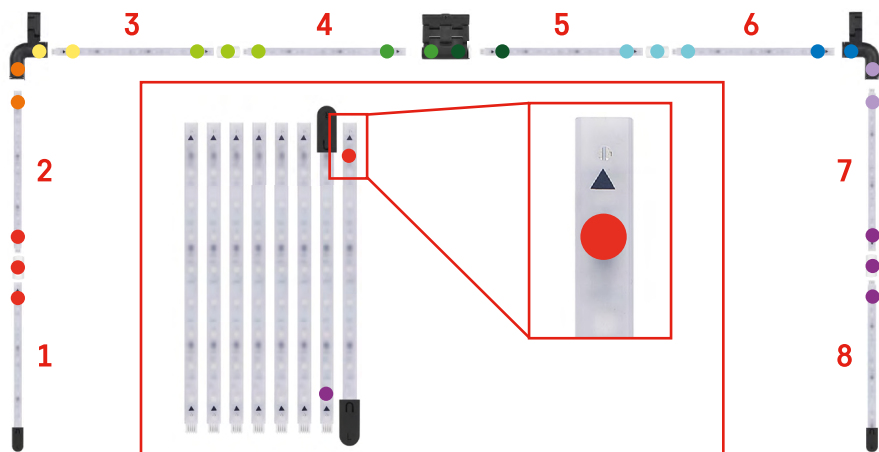

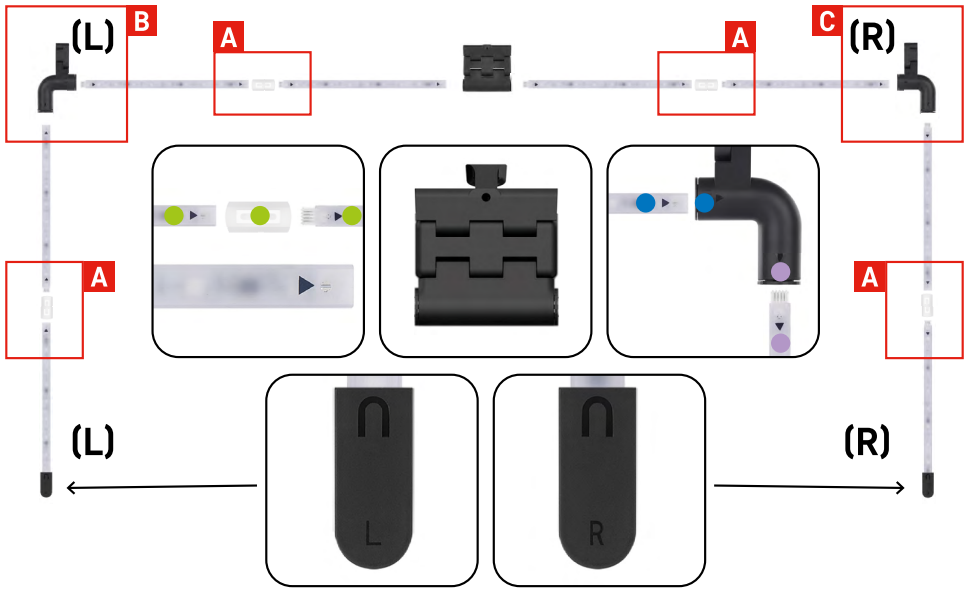

A

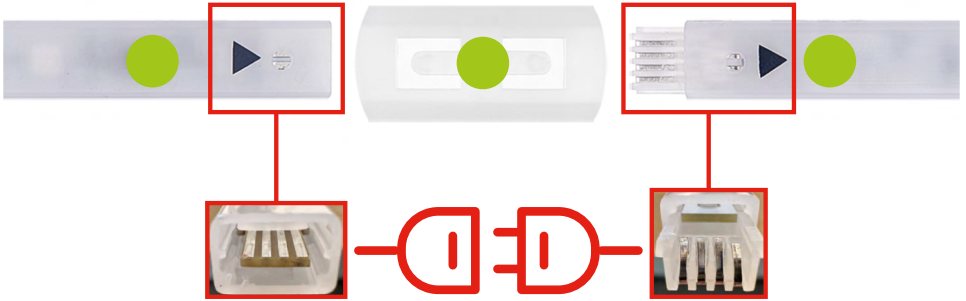

B

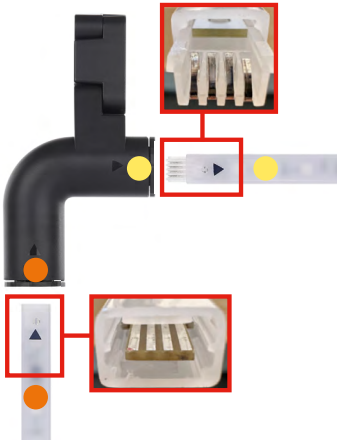

C

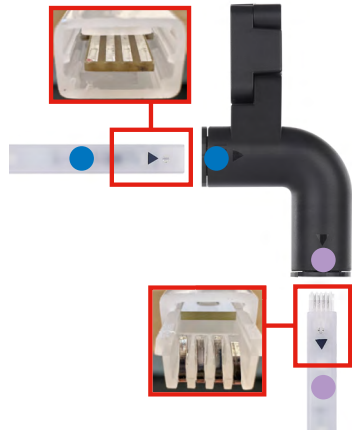

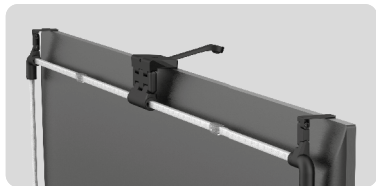

Akassza fel az egész szerkezetet a kamerával együtt a 2 sarokkonzolnál fogva a TV hátuljára, és távolítsa el a védőfóliát a kamera objektívjéről.

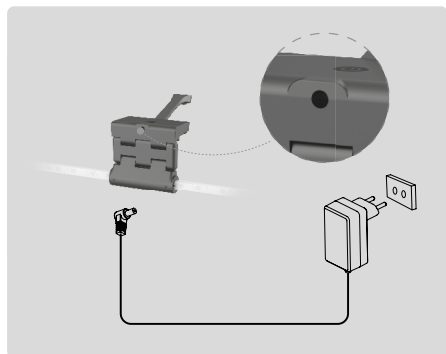

Csatlakoztassa a tápegységet.

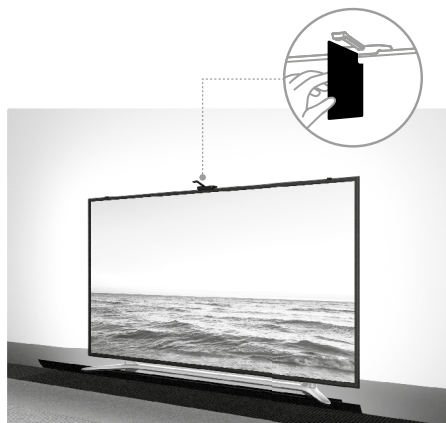

A legjobb eredmény elérése érdekében fontos, hogy a szinkronizációs kamerát megfelelően megdöntse. Ehhez használja a mellékelt szögkártyát, és igazítsa a kártya hátoldalát a tévé képernyőhöz úgy, hogy a felső széle a kamerához érjen. Ezután döntse meg a kamerát úgy, hogy a szögkártyához illeszkedjen.

Párosítás az alkalmazással

Az EMOS GoSmart alkalmazás telepítése



Az alkalmazás letölthető Androidra és iOS-re a Google Playről és az App Store-ról. A letöltéshez olvassa be a megfelelő QR-kódot.

Teendők az EMOS GoSmart mobilalkalmazásban

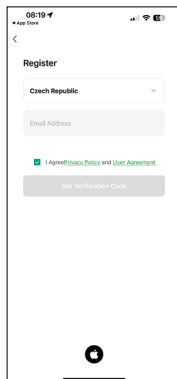
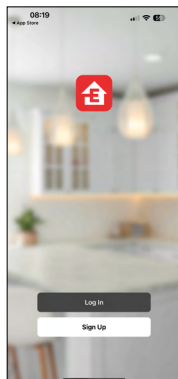
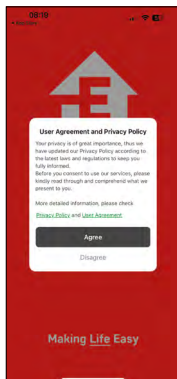

Nyissa meg az EMOS GoSmart alkalmazást, erősítse meg az adatvédelmi szabályzat elfogadását az Elfogadom gombra kattintva.

Válassza a regisztráció lehetőséget.

Adjon meg egy érvényes e-mail címet és egy jelszót.

Erősítse meg az adatvédelmi szabályzat elfogadását.

Válassza a regisztráció lehetőséget.

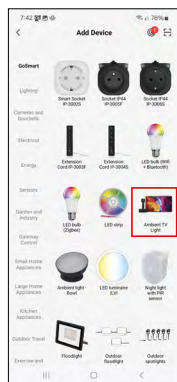
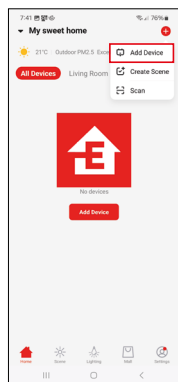
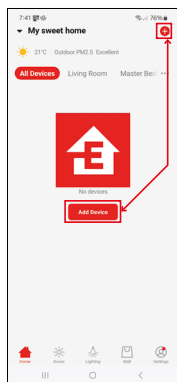

Válassza az eszköz hozzáadása lehetőséget.

Válassza ki a GoSmart termék kategóriát, és válassza ki az Ambient TV light (TV háttérvilágítás) lehetőséget.

Bluetooth



Kövesse az alkalmazás utasításait, és győződjön meg arról, hogy a Bluetooth be van kapcsolva a telefonján.

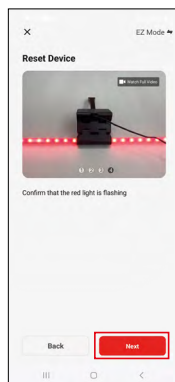
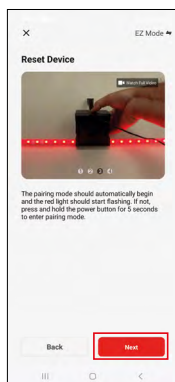
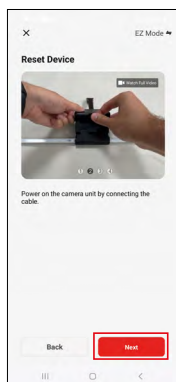
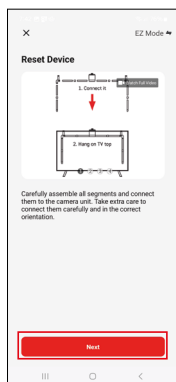

Állítsa vissza a készüléket úgy, hogy 5 másodpercig nyomva tartja a kamerán lévő gombot.

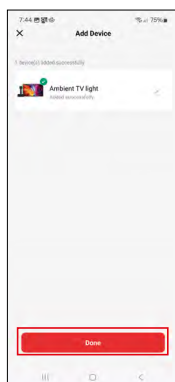
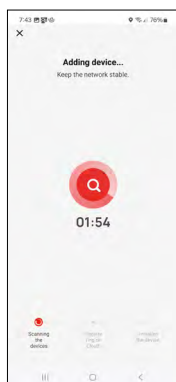
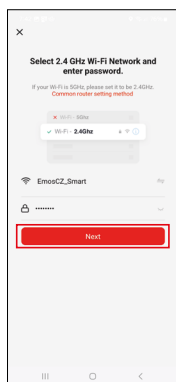





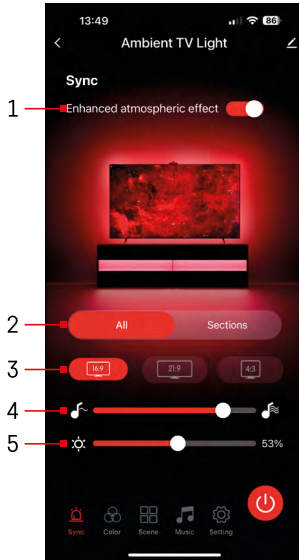

Adja meg a wifi-hálózata nevét és jelszavát. Ezek az adatok titkosítva maradnak, és arra szolgálnak, hogy a berendezés távoli kapcsolatot létesíthessen a mobilszerveivel.

Az eszközkeresés automatikusan elkezdődik. A párosítás után a berendezés átnevezhető.

Ikonok és vezérlőelemek



| | |
|---|--|
| 1 | Hangulatfokozó hatás |
| 2 | Beállítások hatókörének kiválasztása a teljes világításra vagy az egyes szegmensekre |
| 3 | A TV videoformátumának beállítása |
| 4 | Színátmenet sebessége |
| 5 | Fényerő beállítása |
|  | A fényszinkronizálás beállítása a TV képével |
|  | A szín üzemmód beállítása |
|  | Előre meghatározott jelenetek kiválasztása |
|  | Szinkronizálás zenével és hanggal |
|  | Beállítások |
|  | Be/Ki kapcsoló gomb |



Vezérlés és funkciók

A szín üzemmód beállítása

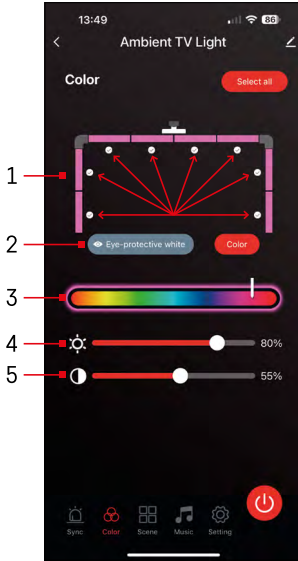

- 1 – A vezérlőpanel 8 szegmensből áll, amelyek kézzel is vezérelhetők. Alapértelmezés szerint az összes szegmens ki van jelölve, ami azt jelenti, hogy minden színmódosítás érvényes lesz az összes szegmensre. Ha csak néhány szegmens színét szeretné megváltoztatni (például a felét), akkor kijelölhet/eltávolíthat szegmenseket, és csak azoknak a színét fogja megváltoztatni, amelyeknél a jelölőnégyzetet be van jelölve.
- 2 – A "Szemvédő fehér" és a "Szín" olyan beállítások, amelyek megváltoztatják ennek a beállításnak a viselkedését. Ha a "Szemvédő fehér" opciót választja, minden szegmens fehérre változik, ami csak háttérvilágításként szolgál, amely kíméli a szemet, és minimalizálja a szemfáradtságot tévénézés közben, különösen gyenge fény mellett. Másrészt a "Szín" opció kiválasztásával a szegmenseket különböző színűre állíthatja, így élénkebb és dinamikusabb megvilágítást biztosíthat ízlésének vagy hangulatának megfelelően.
- 3 – Színválasztás
- 4 – Fényerő beállítása
- 5 – Kontraszt beállítása

Jelenetek kiválasztása és létrehozása

Az alkalmazás számos előre definiált jelenetet tartalmaz, amelyek közül választhat. Ha egyik sem felel meg az igényeinek, a lista alján található egy nagy "+" jel, amely lehetővé teszi, hogy saját jelenetet hozzon létre.

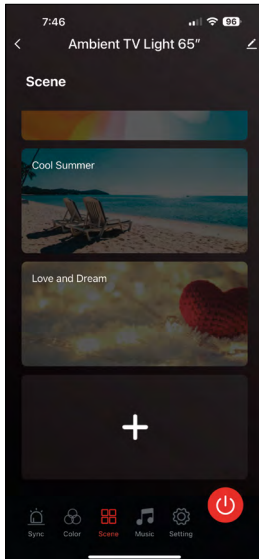

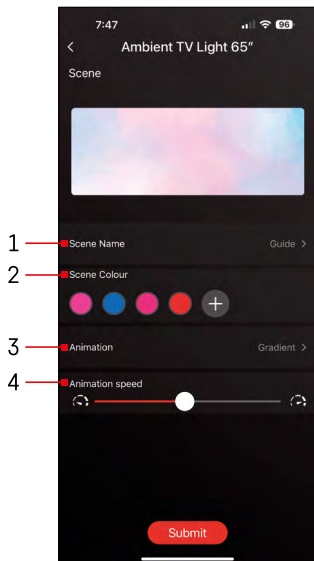

- 1 – A jelenet elnevezése
- 2, 3, 4 – Szín, animáció és animációs sebesség kiválasztása. Javasoljuk, hogy először az animáció stílusát válassza ki, mivel ez hatással lesz a választható színek számára. Egyes animációk csak 1 színt, mások pedig több színt is lehetővé tesznek. Ha a színek mellett plusz jelet lát, az azt jelenti, hogy igény szerint további színeket adhat hozzá. Példaként a "gradiens" (színátmenet) animációs stílust választottuk, amely fokozatmenetes átmenet a választott színek – rózsaszín, kék, rózsaszín és piros – között. Az animáció sebességét az oldal alján található csúszkával változtathatja.

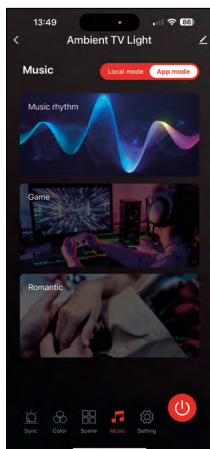
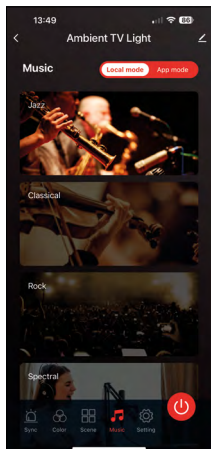

Szinkronizálás zenével és hanggal 🎵

Az alkalmazás 2 zenei szinkronizálási módot kínál: "Helyi mód" és "Alkalmazás mód". Mindkét üzemmód számos lehetőséget kínál a hangérzékelés érzékenységének és a fényreakcióknak a beállítására.

Beállítások szakasz

Ütemezés (Schedule)

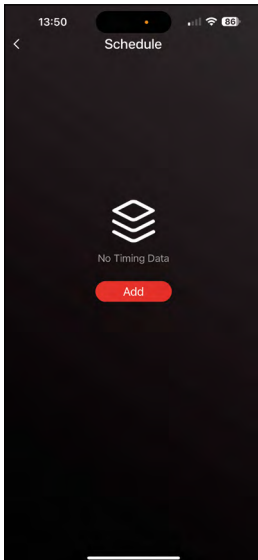
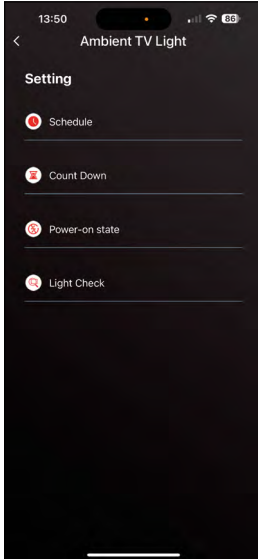

Az ütemezés lehetővé teszi, hogy beállítsa azokat az időpontokat, amikor a televízió környezeti fénye automatikusan be- vagy kikapcsol. Ezzel az opcióval nem csak a világítás be- vagy kikapcsolása ütemezhető, hanem azt is kiválaszthatja, milyen üzemmódban kapcsoljanak be a fények, azonnal elkezdjenek-e szinkronizálni, vagy csak egy színben világítsanak, illetve hogy elinduljon-e egy jelenet.

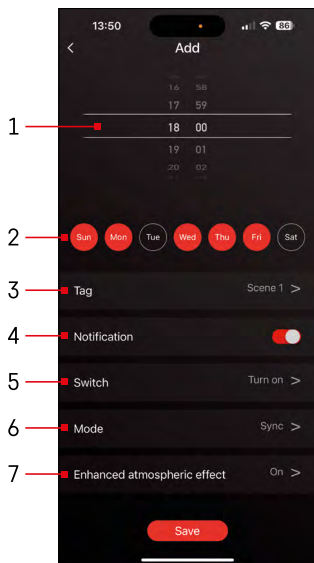

- 1, 2 – A világítás be- és kikapcsolási időpontjának és napjának kiválasztása
- 3 – A jelenet elnevezése
- 4 – Az értesítés funkció tájékoztatja Önt, ha a jelenet elindul
- 5 – Annak beállítása, hogy a világítás be- vagy kikapcsoljon-e az ütemezés során
- 6 – Mód beállítása (szinkronizálás, szín, jelenet vagy zene)
- 7 – Hangulatfokozó hatás be- és kikapcsolása

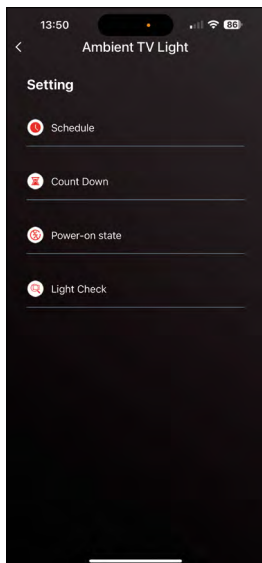

Visszaszámlálás / Késleltetett leállítás

A világítás a beállított idő letelte után automatikusan kikapcsol.

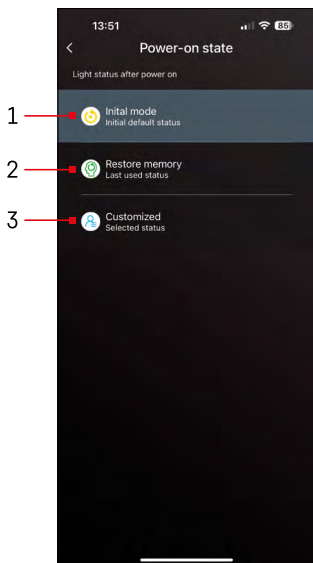

Állapot a bekapcsolás után

Ha a készülék áramellátása megszűnik (adapter leválasztása vagy áramszünet), ez a beállítás határozza meg, hogy mi történjen, amikor az áramellátás helyreáll.

- 1 – Alapértelmezett beállítások visszaállítása
- 2 – A legutóbb használt beállítás visszaállítása
- 3 – Egyéni beállítások, például, hogy a készülék mindig pirosan világítson, amikor a tápellátás visszaáll.

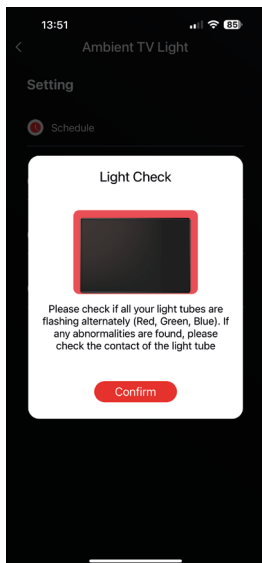

LED szegmensek vezérlése

Ha azt veszi észre, hogy néhány lámpa szokatlanul viselkedik (villog, nem reagál...), javasoljuk, használja ezt a funkciót, hogy megkereshesse a problémát.

Ha ez a funkció van kiválasztva, minden szegmensnek ugyanarra a színre kell váltania, fokozatos színváltozással. Ha egyes szegmensek lassabban változnak, az hibás csatlakozásokra utalhat, amelyeket ajánlott megtisztítani.

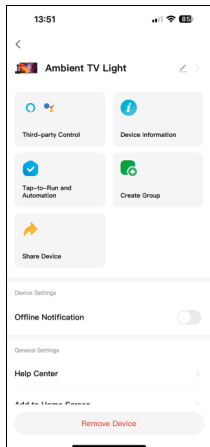

További beállítások magyarázata

- **Device information** – Alapvető információk az eszközről
- **Tap-To-Run and Automation** – az ehhez az eszközhöz rendelt jelenetek és automatizálások
- **Offline notification** – értesítés offline állapotról, amikor az eszköz több mint 8 órán keresztül offline állapotban van (pl. áramszünet esetén)
- **Create Group** – Csoport létrehozása hasonló eszközökből (kitűnően használható lámpákkal, például a konyha összes lámpáját csoportba foglalva)
- **Faq and Feedback** – GYIK / Gyakran Ismételt Kérdések és Visszajelzés
- **Add to Home screen** – a készülék ikonjának hozzáadása a telefon főmenüjéhez
- **Check Device Network** – ellenőrizzé a Wifi hálózat működését
- **Device update** – eszköz frissítése
- **Eszköz eltávolítása** - az eszközpárosítás megszüntetése



Hibaelhárítási GYIK

Nem tudom párosítani a készülékeimet. Mi a teendő?

- Győződjön meg arról, hogy 2,4 GHz-es wifi hálózatot használ és megfelelő a jelerősség.
- Adja meg az alkalmazásnak a beállításokban az összes engedélyt.
- Ellenőrizze, hogy a mobil operációs rendszer aktuális verzióját és az alkalmazás legújabb verzióját használja-e.

Ki használhatja a készüléket?

- Az eszköznek mindig rendelkeznie kell egy adminisztrátorral (tulajdonossal).
- Az adminisztrátor megoszthatja az eszközt a háztartás többi tagjával és jogosultságokat rendelhet hozzájuk.





GB | Hereby, EMOS spol. s r.o., declares that the radio equipment type ZTV55, ZTV65, ZTV75 is in compliance with Directive 2014/53/EU. The full text of the EU declaration of conformity is available at the following internet address: <http://www.emos.eu/download>.

CZ | Tímto EMOS spol. s r.o. prohlašuje, že typ rádiového zařízení ZTV55, ZTV65, ZTV75 je v souladu se směrnicí 2014/53/EU. Úplné znění EU prohlášení o shodě je k dispozici na těchto internetových stránkách <http://www.emos.eu/download>.

Zařízení lze provozovat na základě všeobecného oprávnění č. VO-R/10/05.2025-5 v platném znění.

SK | EMOS spol. s r.o. týmto vyhlasuje, že rádiové zariadenie typu ZTV55, ZTV65, ZTV75 je v súlade so smernicou 2014/53/EÚ. Úplné EÚ vyhlásenie o zhode je k dispozícii na tejto internetovej adrese: <http://www.emos.eu/download>.

PL | EMOS spol. s r.o. niniejszym oświadcza, że typ urządzenia radiowego ZTV55, ZTV65, ZTV75 jest zgodny z dyrektywą 2014/53/UE. Pełny tekst deklaracji zgodności UE jest dostępny pod następującym adresem internetowym: <http://www.emos.eu/download>

 Zgodnie z przepisami Ustawy o ZSEiE zabronione jest umieszczanie łącznie z innymi odpadami zużytego sprzętu oznakowanego symbolem przekreślonego kosza. Użytkownik, chcąc pozbyć się sprzętu  elektronicznego i elektrycznego, jest zobowiązany do oddania go do punktu zbierania zużytego sprzętu. W sprzęcie nie znajdują się składniki niebezpieczne, które mają szczególnie negatywny wpływ na środowisko i zdrowie ludzi. Obecność w sprzęcie niebezpiecznych substancji, mieszanin oraz części składowych ma potencjalny (szkodliwy) wpływ dla środowisko i zdrowie ludzi.

HU | EMOS spol. s r.o. igazolja, hogy a ZTV55, ZTV65, ZTV75 típusú rádióberendezés megfelel a 2014/53/EU irányelvnek. Az EU-megfelelőségi nyilatkozat teljes szövege elérhető a következő internetes címen: <http://www.emos.eu/download>.

SI | EMOS spol. s r.o. potrjuje, da je tip radijske opreme ZTV55, ZTV65, ZTV75 skladen z Direktivo 2014/53/EU. Celotno besedilo izjave EU o skladnosti je na voljo na naslednjem spletnem naslovu: <http://www.emos.eu/download>

RS|HR|BA|ME | EMOS spol. s r.o. ovime izjavljuje da je radijska oprema tipa ZTV55, ZTV65, ZTV75 u skladu s Direktivom 2014/53/EU Cjeloviti tekst EU izjave o skladnosti dostupan je na sljedećoj internetskoj adresi: <http://www.emos.eu/download>.

DE | Hiermit erklärt EMOS spol. s r.o., dass der Funkanlagentyp ZTV55, ZTV65, ZTV75 der Richtlinie 2014/53/EU entspricht. Der vollständige Text der EU-Konformitätserklärung ist unter der folgenden Internetadresse verfügbar: <http://www.emos.eu/download>.

UA | Цим підприємство EMOS spol. s r.o. проголошує, що тип радіообладнання ZTV55, ZTV65, ZTV75 відповідає Директивам 2014/53/EU. Повний текст ЄС проголошення про відповідність можна знайти на цьому сайті <http://www.emos.eu/download>.

RO|MD | Prin prezenta, EMOS spol. s r.o. declară că tipul de echipamente radio ZTV55, ZTV65, ZTV75 este în conformitate cu Directiva 2014/53/UE. Textul integral al declarației UE de conformitate este disponibil la următoarea adresă internet: <http://www.emos.eu/download>.

LT | Aš, EMOS spol. s r.o. patvirtinu, kad radijo įrenginių tipas ZTV55, ZTV65, ZTV75 atitinka Direktyvą 2014/53/ES. Visas ES atitikties deklaracijos tekstas prieinamas šiuo interneto adresu: <http://www.emos.eu/download>.

LV | Ar šo EMOS spol. s r.o. deklarē, ka radioiekārta ZTV55, ZTV65, ZTV75 atbilst Direktīvai 2014/53/ES. Pilns ES atbilstības deklarācijas teksts ir pieejams šādā interneta vietnē: <http://www.emos.eu/download>.

EE | Käesolevaga deklareerib EMOS spol. s r.o. et käesolev raadioseadme tüüp ZTV55, ZTV65, ZTV75 vastab direktiivi 2014/53/EL nõuetele. Eli vastavusdeklaratsiooni täielik tekst on kättesaadav järgmisel internetiaadressil: <http://www.emos.eu/download>.

BG | С настоящото EMOS spol. s r.o. декларира, че този тип радиосъоръжение ZTV55, ZTV65, ZTV75 е в съответствие с Директива 2014/53/ЕС. Цялостният текст на ЕС декларацията за съответствие може да се намери на следния интернет адрес: <http://www.emos.eu/download>.

FR|BE | Le soussigné, EMOS spol. s r.o., déclare que l'équipement radioélectrique du type ZTV55, ZTV65, ZTV75 est conforme à la directive 2014/53/UE. Le texte complet de la déclaration UE de conformité est disponible à l'adresse internet suivante: <http://www.emos.eu/download>.

IT | Il fabbricante, EMOS spol. s r.o. dichiara che il tipo di apparecchiatura radio ZTV55, ZTV65, ZTV75 è conforme alla direttiva 2014/53/UE. Il testo completo della dichiarazione di conformità UE è disponibile al seguente indirizzo Internet: <http://www.emos.eu/download>.

NL | Hierbij verklaar ik, EMOS spol. s r.o., dat het type radioapparatuur ZTV55, ZTV65, ZTV75 conform is met Richtlijn 2014/53/EU. De volledige tekst van de EU-conformiteitsverklaring kan worden geraadpleegd op het volgende internetadres: <http://www.emos.eu/download>.

ES | Por la presente, EMOS spol. s r.o. declara que el tipo de equipo radioeléctrico ZTV55, ZTV65, ZTV75 es conforme con la Directiva 2014/53/UE. El texto completo de la declaración UE de conformidad está disponible en la dirección Internet siguiente: <http://www.emos.eu/download>.

PT | O(a) abaixo assinado(a) EMOS spol. s r.o. declara que o presente tipo de equipamento de rádio ZTV55, ZTV65, ZTV75 está em conformidade com a Diretiva 2014/53/UE. O texto integral da declaração de conformidade está disponível no seguinte endereço de Internet: <http://www.emos.eu/download>.

GR|CY | Με την παρούσα ο/η EMOS spol. s r.o. δηλώνει ότι ο ραδιοεξοπλισμός ZTV55, ZTV65, ZTV75 πληροί την οδηγία 2014/53/ΕΕ. Το πλήρες κείμενο της δήλωσης συμμόρφωσης ΕΕ διατίθεται στην ακόλουθη ιστοσελίδα στο διαδίκτυο: <http://www.emos.eu/download>.

SE | Härmed försäkrar EMOS spol. s r.o. att denna typ av radioutrustning ZTV55, ZTV65, ZTV75 överensstämmer med direktiv 2014/53/EU. Den fullständiga texten till EU-försäkran om överensstämmelse finns på följande webbadress: <http://www.emos.eu/download>.

FI | EMOS spol. s r.o. vakuuttaa, että radiolaitetyypit ZTV55, ZTV65, ZTV75 on direktiivin 2014/53/EU mukainen. EU-vaatimustenmukaisuusvakuutuksen täysimittainen teksti on saatavilla seuraavassa internetosoitteessa: <http://www.emos.eu/download>.

DK | Hermed erklærer EMOS spol. s r.o., at radioudstyrstypen ZTV55, ZTV65, ZTV75 er i overensstemmelse med direktiv 2014/53/EU. EU-overensstemmelseserklæringens fulde tekst kan findes på følgende internetadresse: <http://www.emos.eu/download>.