

ZTV55 | ZTV65 | ZTV75

SI | Ambientalna osvetlitev televizorja



Vsebina

Varnostna navodila in opozorila	2
Vsebina paketa	3
Tehnične specifikacije	4
Opis naprave	6
Namestitev in montaža	7
Upravljalni elementi in funkcije	14
Pogosta vprašanja o odpravljanju težav	20

Varnostna navodila in opozorila



Pred uporabo naprave preberite uporabniški priročnik.



Upoštevajte varnostna navodila iz priročnika.

Pred namestitvijo ali uporabo izdelka natančno preberite vsa navodila iz priročnika za uporabo in se prepričajte, ali ste jih razumeli. Ta dokument in embalažo shranite za prihodnjo uporabo.

OPOZORILO

Električna nevarnost:

- Nepravilna namestitev in/ali uporaba lahko povzroči požar ali poškodbe zaradi električnega toka.
- Pred namestitvijo preberite priročnik in upoštevajte posebne lastnosti prostora in lokacije, kjer bo izdelek nameščen.
- Naprave ne odpirajte, razstavljajte, spreminjajte ali predelujte, razen če je to posebej navedeno v priročniku.
- Vsako nepooblaščno odpiranje ali popravilo izniči vse obveznosti, pravice do zamenjave ali garancije.
- Uporabljajte samo z originalnim napajalnim kablom.
- Izdelek se lahko napaja samo z napetostjo, ki ustreza parametrom, navedenim za izdelek.
- Servisiranje izdelka lahko opravlja le usposobljen tehnik, da se zmanjša nevarnost poškodb zaradi električnega toka.
- Pred čiščenjem izdelek izključite iz električnega omrežja.
- Izdelka ne smejo uporabljati osebe (vključno z otroki), katerih fizične, senzorične ali duševne sposobnosti ali pomanjkanje izkušenj in znanja onemogočajo varno uporabo izdelka brez nadzora ali navodil.
- Čiščenja in uporabniškega vzdrževanja ne smejo opravljati otroci brez nadzora.
- Izdelka ne potaplajte v vodo ali druge tekočine.

Nevarnost požara:

- Izdelka ne uporabljajte, če je kateri koli njegov del poškodovan ali okvarjen. Če je izdelek poškodovan ali okvarjen, ga takoj zamenjajte.

Nevarnost zadušitve:

- Otrokom ne dovolite, da se igrajo z embalažo. Embalažni material hranite zunaj dosega otrok.

OPOZORILO

Nevarnost spotikanja:

- Napajalni kabel in izdelek morata biti vedno nameščena tako, da ne ovirata pogosto uporabljanih površin za hojo.

OBVESTILA

Nevarnost poškodbe izdelka:

- Izdelek uporabljajte samo tako, kot je opisano v tem dokumentu.
- Preprečite padec izdelka in ga zaščitite pred udarci.
- Za čiščenje izdelka ne uporabljajte agresivnih kemičnih čistil.
- Nadzorujte otroke, da se ne igrajo z izdelkom.





Vsebina paketa

Sinhronizacijska kamera
Uporabniški priročnik
6× navaden segment LED
Levi in desni končni segment LED
2× vogalni spoj
4× segmentni spoj
Napajalnik



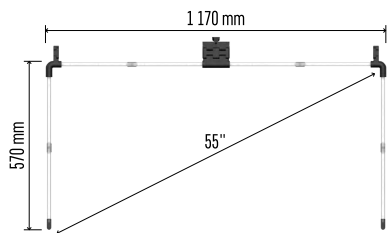

ZTV55

Tehnične specifikacije

Napajanje: DC 12 V / 2 A

Vhodna moč: 24 W

Svetlobni tok: ZTV55 450 lm / ZTV65 610 lm /
ZTV75 660 lm

Barva osvetlitve: RGBIC

Dolžina kabla: 1,5 m

Komunikacijski protokol: 2,4 GHz WI-FI
(IEEE802.11b/g/n)

Aplikacija: EMOS GoSmart za Android in iOS

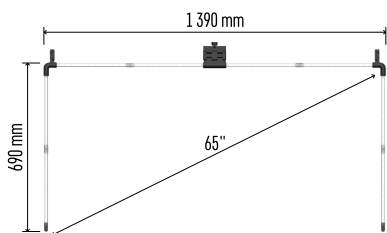

ZTV65

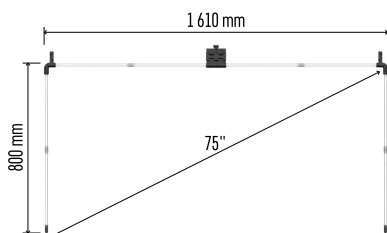

ZTV75

Opozorilo

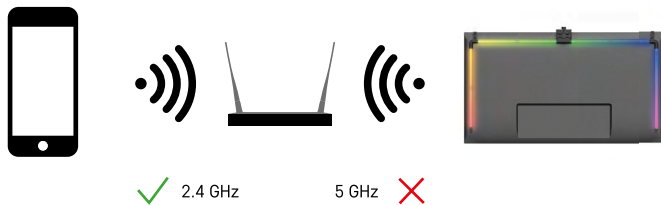

Naprava podpira le 2,4 GHz Wi-Fi (ne 5 GHz).



Opis naprave

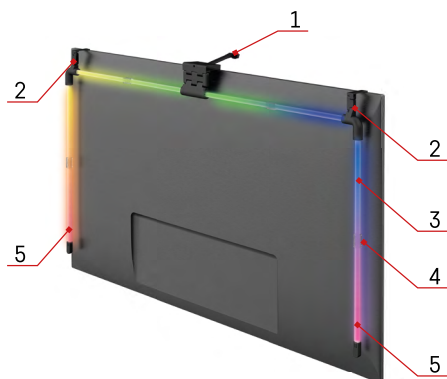

- 1 – Sinhronizacijska kamera
- 2 – Vogalni spoji
- 3 – Segment LED
- 4 – Segmentni spoj
- 5 – Levi in desni končni segment LED

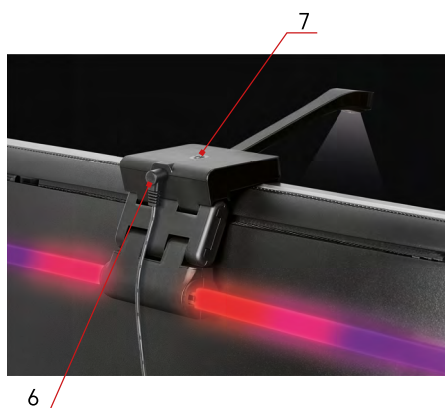

- 6 – Napajalni priključek
- 7 – Gumb za ponastavitev in vklop/izklop



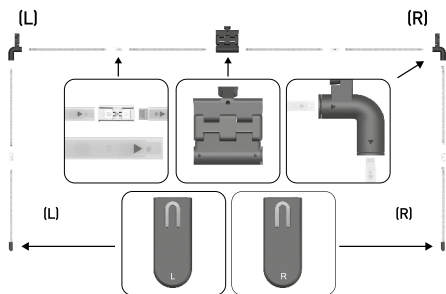

Namestitev in montaža

Previdno povežite vse segmente. Pazite na pravilno usmerjenost segmentov, da ne poškodujete priključkov.

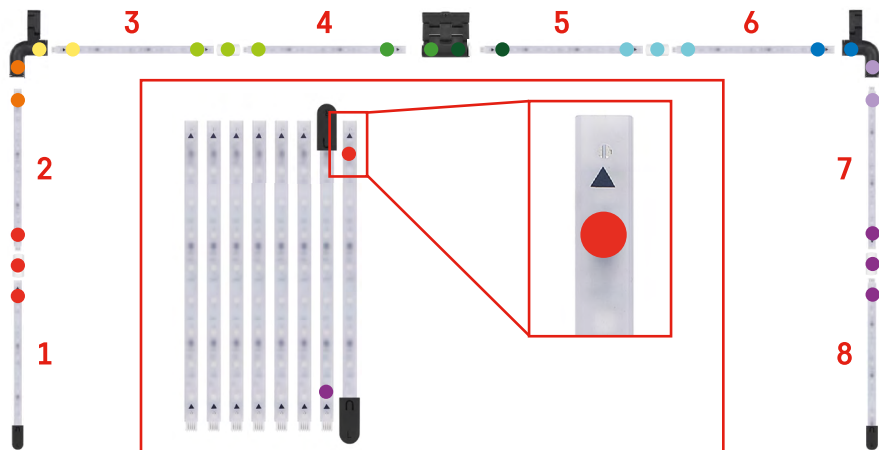

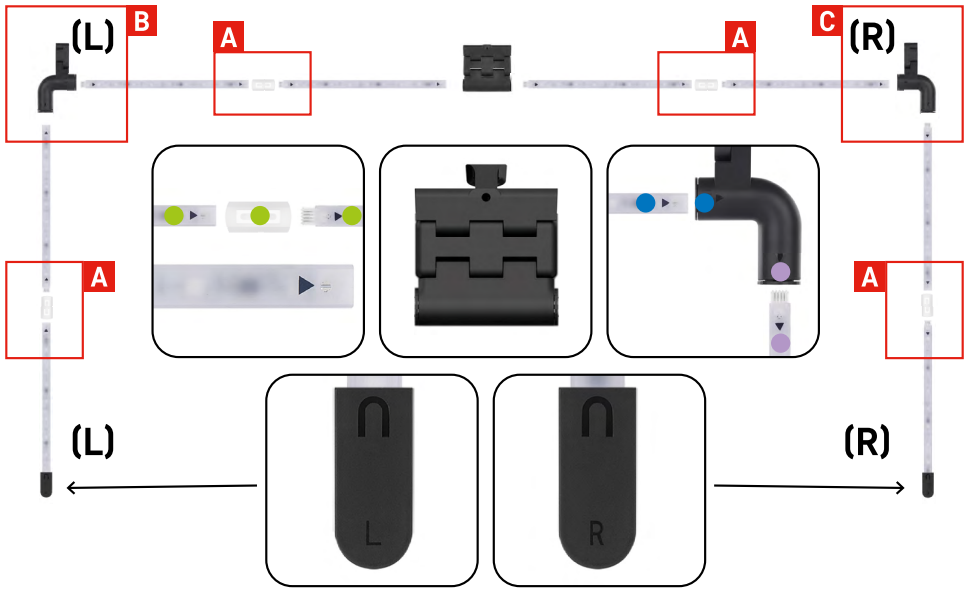

A

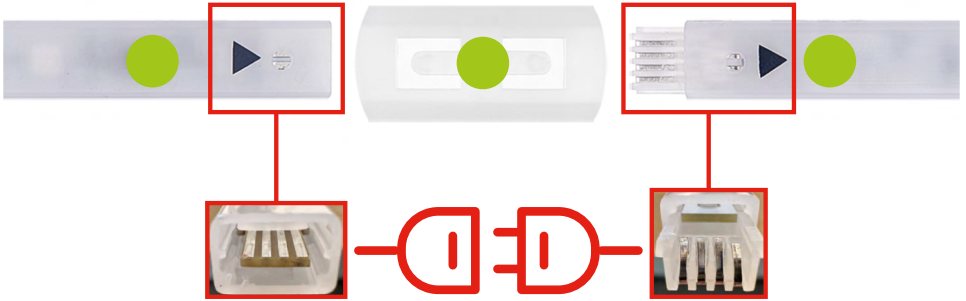

B

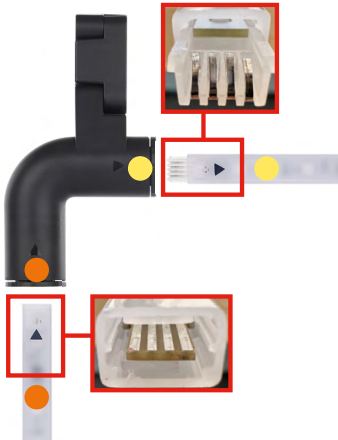

C

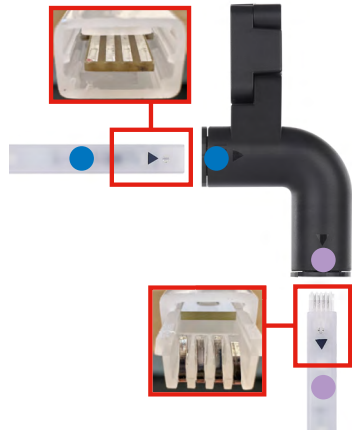

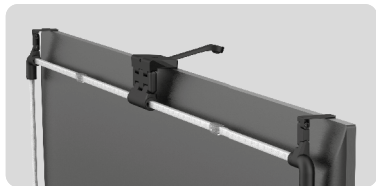

Celotno konstrukcijo obesite za 2 vogalna nosilca in kamero na zadnji strani televizorja ter odstranite zaščitno folijo z objektiva kamere.

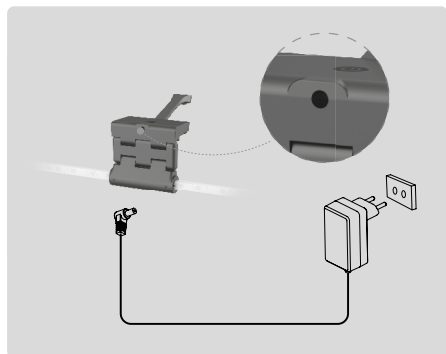

Vključite napajalnik.

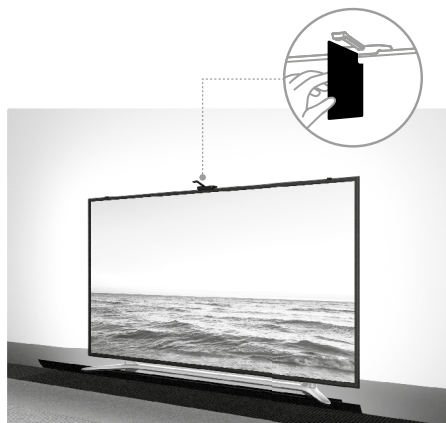

Za najboljše rezultate je pomembno, da sinhronizacijsko kamero pravilno nagnete. To storite tako, da uporabite priloženo kotno kartico in njeno zadnjo stran poravnate z zaslonom televizorja tako, da se zgornji rob dotika kamere. Nato nagnite kamero, da jo poravnate s kotno kartico.

Povezovanje z aplikacijo

Namestitev aplikacije EMOS GoSmart



Aplikacija je na voljo za Android in iOS v trgovinah Google Play in App Store. Prenesite aplikacijo s skeniranjem QR kode.

Koraki v mobilni aplikaciji EMOS GoSmart

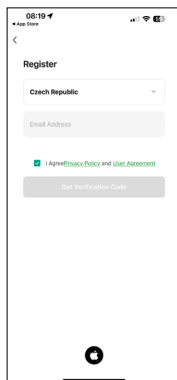
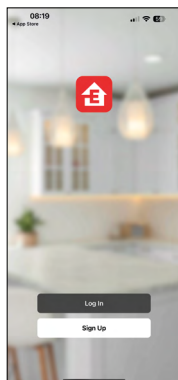
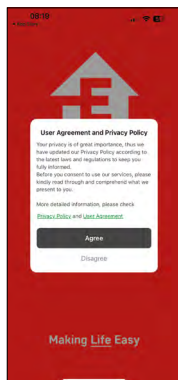

Odprite EMOS GoSmart in potrdite politiko zasebnosti s pritiskom na Strinjam se.

Izberite Registracija.

Vnesite veljaven e-poštni naslov in izberite geslo.

Potrdite, da se strinjate s politiko zasebnosti.

Izberite Registracija.

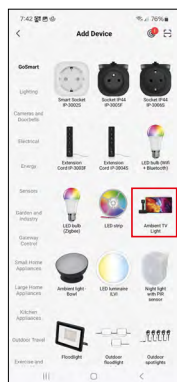
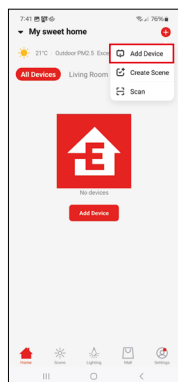
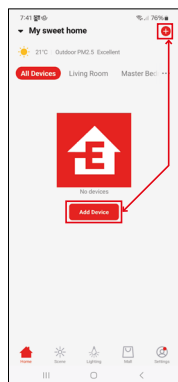

Izberite Dodaj napravo.

Izberite kategorijo izdelkov GoSmart in napravo Ambient TV Light.

Bluetooth



Sledite navodilom v aplikaciji in se prepričajte, da je v telefonu vklopljena funkcija Bluetooth.

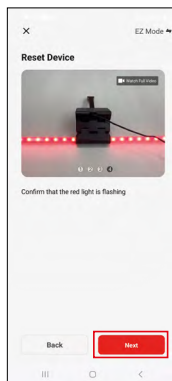
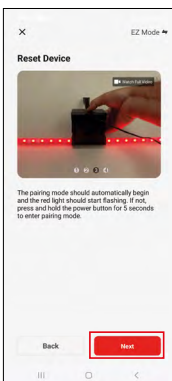
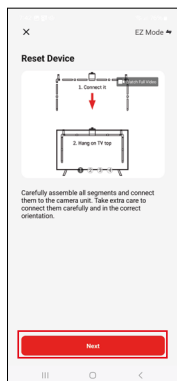

Ponastavite napravo tako, da 5 sekund zadržite gumb na kameri.

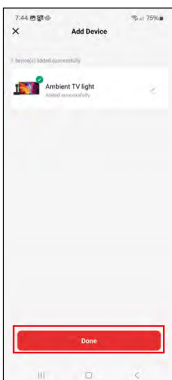
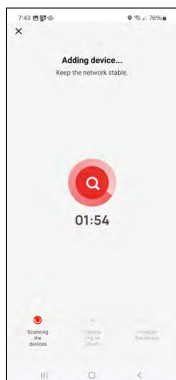
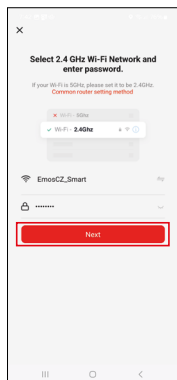





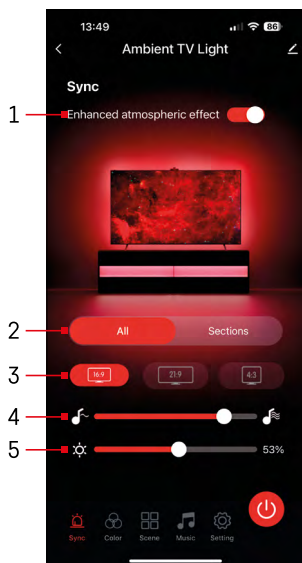

Vnesite ime in geslo za svoje omrežje Wi-Fi. Informacije ostanejo šifrirane in se uporabljajo le za to, da lahko tipkovnica na daljavo komunicira z vašo mobilno napravo.

Naprava bo zaznana samodejno. Po seznanitvi lahko tipkovnico preimenujete.

Ikone in indikatorji



1	Večji atmosferski učinek
2	Izberite nastavitve za celotno osvetlitev ali samo za posamezne segmente
3	Nastavitev video formata v televizorju
4	Hitrost prehajanja med barvami
5	Nastavitve svetlosti
	Nastavitev sinhronizacije osvetlitve z zaslonom televizorja
	Nastavitev barvnega načina
	Izbira med prednastavljenimi prizori
	Sinhronizacija z glasbo in zvokom
	Nastavitve
	Gumb za vklop/izklop



Upravljalni elementi in funkcije

Nastavitev barvnega načina

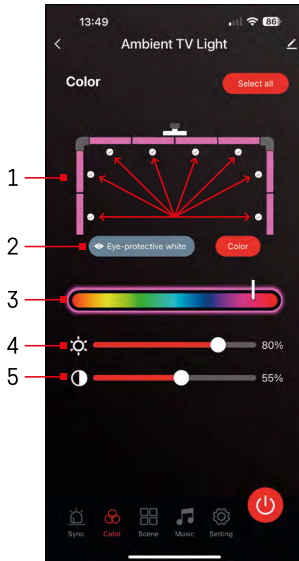

- 1 – Z nadzorno ploščo lahko ročno upravljate 8 segmentov. Privzeto so izbrani vsi segmenti, kar pomeni, da bo vsaka sprememba barve vplivala na vse segmente. Če želite spremeniti barvo le nekaterih segmentov (na primer polovice), lahko izberete/odstranite nekatere segmente in spremenite barvo le tistih segmentov, pri katerih je polje označeno.
- 2 – Ž možnostma "Eye-protective white" (Bela barva za zaščito oči) in "Colour" (Barva) lahko spreminjate vedenje te nastavitve. Če izberete možnost "Eye-protective white", se vsi segmenti spremenijo v belo barvo, ki služi le kot ambientalna osvetlitev, ki je nežna za oči in zmanjšuje utrujenost oči med gledanjem televizije, zlasti pri šibki svetlobi. Medtem ko z izbiro možnosti "Colour" prilagodite segmente z različnimi barvami in tako zagotovite bolj živahno in dinamično osvetlitev glede na svoje želje ali razpoloženje.
- 3 – Izbira barve
- 4 – Nastavitve svetlosti
- 5 – Nastavitve kontrasta

Izbira in ustvarjanje prizorov

Aplikacija vsebuje več vnaprej pripravljenih prizorov, med katerimi lahko izbirate. Če noben od njih ne ustreza vašim potrebam, je na dnu seznama velik znak "+", s katerim lahko ustvarite svoj prizor.

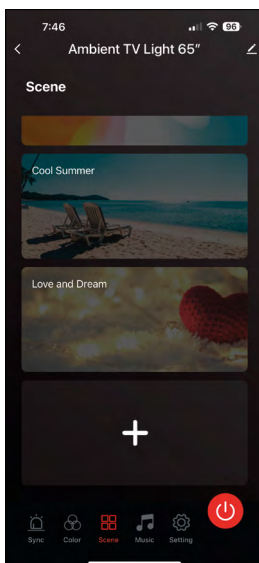

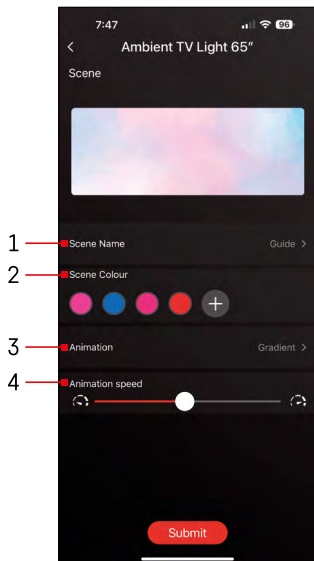

- 1 – Ime prizora
- 2, 3, 4 – Barva, animacija in hitrost animacije prizora. Priporočamo, da najprej izberete slog animacije, saj bo ta možnost vplivala na število barv, ki jih lahko izberete. Pri nekaterih animacijah je dovoljena samo ena barva, pri nekaterih pa več. Če se ob barvah prikazuje znak plus, pomeni, da lahko po potrebi dodate več barv. Kot primer smo izbrali slog animacije "gradient", ki omogoča gladko prehajanje med izbranimi barvami – rožnato, modro, rožnato in rdečo. Hitrost te animacije lahko spremenite z drsnikom na dnu te strani.

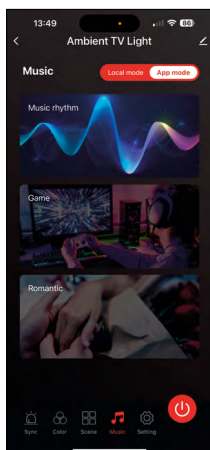
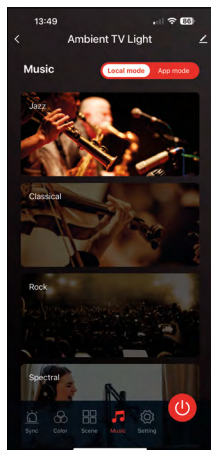

Sinhronizacija z glasbo in zvokom 🎵

Aplikacija omogoča dva načina sinhronizacije z glasbo: "Local mode" (Lokalni način) in "App mode" (Način aplikacije)

Oba načina ponujata več možnosti za prilagoditev občutljivosti zaznavanja zvoka in svetlobnega odziva.

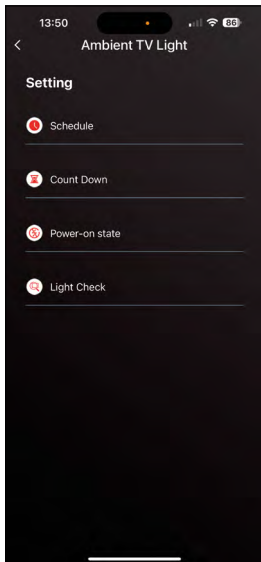

Razdelek z nastavitvami

Urniki

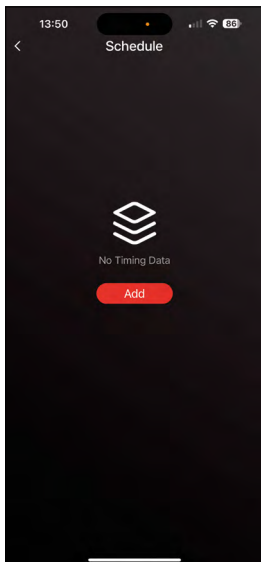

Z načrtovanjem urnika lahko nastavite čas samodejnega vklopa ali izklopa ambientalne osvetlitve televizorja. Ta možnost vam ne omogoča le načrtovanja vklopa ali izklopa osvetlitve, temveč tudi izbiro načina, v katerem naj se osvetlitev vklopi; ali naj se takoj začne sinhronizirati, ostane samo v eni barvi ali pa naj predvaja prizor.

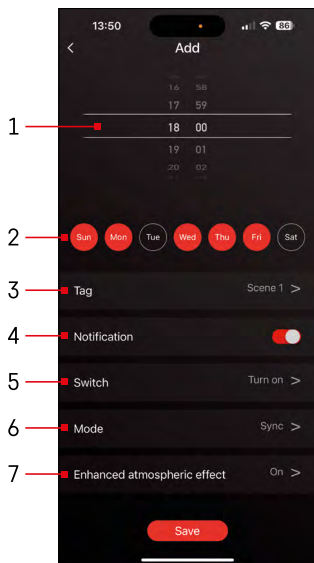

- 1, 2 – Izbira časa in dni, ko naj se osvetlitev vklopi ali izklopi
- 3 – Ime urnika
- 4 – Funkcija obveščanja vas bo obvestila o začetku urnika
- 5 – Nastavitev, ali naj se osvetlitev ob začetku urnika vklopi ali izklopi
- 6 – Nastavitve načina (sinhronizacija, barva, prizor ali glasba)
- 7 – Vklp/izklp atmosferskega učinka

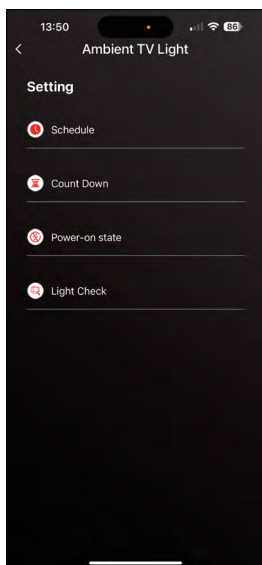

Odštevanje / zakasnen izklp

Po preteku nastavljenega časa se osvetlitev samodejno izklopi.

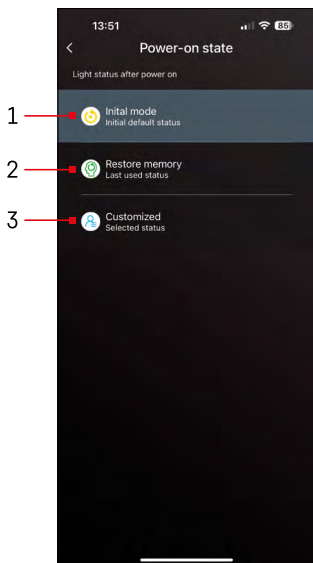

Stanje po vklopu

Če naprava izgubi napajanje (zaradi izklopa napajalnika ali prekinitve napajanja), ta nastavev določa, kaj se zgodi, ko se napajanje ponovno vzpostavi.

- 1 – Obnovitev privzetih nastavev
- 2 – Obnovitev zadnje uporabljene nastaveve
- 3 – Nastavev po meri, na primer, da se naprava ob ponovni vzpostavitvi napajanja vedno vklopi v rdeči barvi.

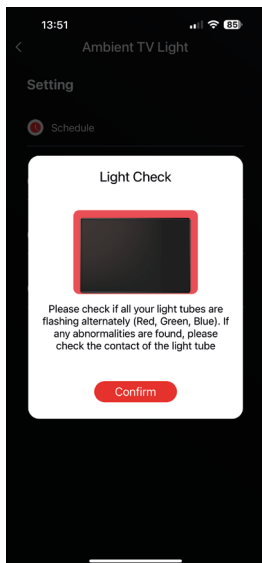

Preverjanje segmentov LED

Če opazite, da se nekatere luči obnašajo nenavadno (utripajo, se ne odzivajo ...), priporočamo, da s to funkcijo preverite, kje bi lahko bila težava.

Ko je ta funkcija izbrana, se morajo vsi segmenti postopoma spremeniti v isto barvo. Če se nekateri segmenti spreminjajo počasneje, to lahko pomeni napako na priključkih, zato priporočamo, da jih očistite.

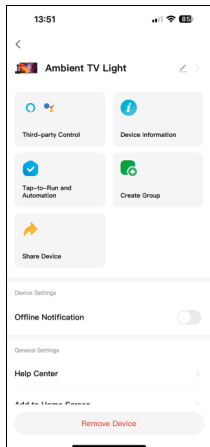

Razlaga naprednih nastavitev

- **Device Information** – osnovne informacije o napravi
- **Tap-To-Run and Automation** – nastavljeni prizori in avtomatizacije
- **Offline Notification** – obvestilo, ko je naprava več kot 8 ur brez povezave (npr. zaradi izpada elektrike)
- **Create Group** – ustvarjanje skupine podobnih naprav (najprimernejše za luči, npr. za združevanje vseh kuhinjskih luči v isto skupino)
- **Faq and Feedback** – pogosto zastavljena vprašanja in povratne informacije
- **Add to Home Screen** – dodajanje ikone naprave na začetni zaslon telefona
- **Check Device Network** – preverjanje delovanja omrežja Wi-Fi
- **Device Update** – posodobitev naprave
- **Remove Device** – odstranjevanje seznanjanje naprave



Pogosta vprašanja o odpravljanju težav

Naprav ni mogoče seznaniti. Kaj naj storim?

- Prepričajte se, da uporabljate omrežje Wi-Fi 2,4 GHz in da je signal dovolj močan.
- V nastavitvah dodelite aplikaciji vsa dovoljenja.
- Preverite, ali na mobilni napravi uporabljate posodobljeno različico operacijskega sistema in najnovejšo različico aplikacije.

Kdo lahko uporablja napravo?

- Naprava mora vedno imeti skrbnika (lastnika).
- Skrbnik lahko nato napravo deli z drugimi člani gospodinjstva in jim dodeli pravice.



GARANCIJSKA IZJAVA

1. Izjavljamo, da jamčimo za lastnosti in brezhibno delovanje v garancijskem roku.
2. Garancijski rok prične teči z datumom izročitve blaga in velja 24 mesecev.
3. EMOS SI, d.o.o. jamči kupcu, da bo v garancijskem roku na lastne stroške odpravil vse pomanjkljivosti na aparatu zaradi tovarniške napake v materialu ali izdelavi.
4. Za čas popravila se garancijski rok podaljša.
5. Če aparat ni popravljen v roku 45 dni od dneva prijave okvare lahko prizadeta stranka zahteva novega ali vračilo plačanega zneska.
6. Garancija preneha, če je okvara nastala zaradi:
 - nestrokovnega-nepooblaščenega servisa
 - predelave brez odobritve proizvajalca
 - neupoštevanja navodil za uporabo aparata
7. Garancija ne izključuje pravic potrošnika, ki izhajajo iz odgovornosti prodajalca za napake na blagu.
8. Če ni drugače označeno, velja garancija na ozemljskem območju Republike Slovenije.
9. Proizvajalec zagotavlja proti plačilu popravilo, vzdrževanje blaga, nadomestne dele in priklopne aparate tri leta po poteku garancijskega roka.
10. Naravna obraba aparata je izključena iz garancijske obveznosti. Isto velja tudi za poškodbe zaradi nepravilne uporabe ali preobremenitve.

NAVODILA ZA REKLAMACIJSKI POSTOPEK

Lastnik uveljavlja garancijski zahtevek tako, da ugotovljeno okvaro prijavi pooblaščen delavnici (EMOS SI, d.o.o., Rimska cesta 92, 3311 Šempeter v Savinjski dolini) pisno ali ustno. Kupec je odgovoren, če s prepozno prijavo povzroči škodo na aparatu. Po izteku garancijskega roka preneha pravica do uveljavljanja garancijskega zahtevka. Priložen mora biti potrjen garancijski list z originalnim računom.

EMOS SI, d.o.o. se obvezuje, da bo aparat zamenjal z novim, če ta v tem garancijskem roku ne bi deloval brezhibno.

ZNAMKA: _____ Ambientalna osvetlitev televizorja _____

TIP: _____

DATUM IZROČITVE BLAGA: _____

Servis: EMOS SI, d.o.o., Rimska cesta 92, 3311 Šempeter v Savinjski dolini, Slovenija
tel: +386 8 205 17 21
e-mail: reklamacije@emos-si.si

GB | Hereby, EMOS spol. s r.o., declares that the radio equipment type ZTV55, ZTV65, ZTV75 is in compliance with Directive 2014/53/EU. The full text of the EU declaration of conformity is available at the following internet address: <http://www.emos.eu/download>.

CZ | Tímto EMOS spol. s r.o. prohlašuje, že typ rádiového zařízení ZTV55, ZTV65, ZTV75 je v souladu se směrnicí 2014/53/EU. Úplné znění EU prohlášení o shodě je k dispozici na těchto internetových stránkách <http://www.emos.eu/download>.

Zařízení lze provozovat na základě všeobecného oprávnění č. VO-R/10/05.2025-5 v platném znění.

SK | EMOS spol. s r.o. týmto vyhlasuje, že rádiové zariadenie typu ZTV55, ZTV65, ZTV75 je v súlade so smernicou 2014/53/EÚ. Úplné EÚ vyhlásenie o zhode je k dispozícii na tejto internetovej adrese: <http://www.emos.eu/download>.

PL | EMOS spol. s r.o. niniejszym oświadcza, że typ urządzenia radiowego ZTV55, ZTV65, ZTV75 jest zgodny z dyrektywą 2014/53/UE. Pełny tekst deklaracji zgodności UE jest dostępny pod następującym adresem internetowym: <http://www.emos.eu/download>

 Zgodnie z przepisami Ustawy o ZSEiE zabronione jest umieszczanie łącznie z innymi odpadami zużytego sprzętu oznakowanego symbolem przekreślonego kosza. Użytkownik, chcąc pozbyć się sprzętu — elektronicznego i elektrycznego, jest zobowiązany do oddania go do punktu zbierania zużytego sprzętu. W sprzęcie nie znajdują się składniki niebezpieczne, które mają szczególnie negatywny wpływ na środowisko i zdrowie ludzi. Obecność w sprzęcie niebezpiecznych substancji, mieszanin oraz części składowych ma potencjalny (szkodliwy) wpływ dla środowisko i zdrowie ludzi.

HU | EMOS spol. s r.o. igazolja, hogy a ZTV55, ZTV65, ZTV75 típusú rádióberendezés megfelel a 2014/53/EU irányelvnek. Az EU-megfelelőségi nyilatkozat teljes szövege elérhető a következő internetes címen: <http://www.emos.eu/download>.

SI | EMOS spol. s r.o. potrjuje, da je tip radijske opreme ZTV55, ZTV65, ZTV75 skladen z Direktivo 2014/53/EU. Celotno besedilo izjave EU o skladnosti je na voljo na naslednjem spletnem naslovu: <http://www.emos.eu/download>

RS|HR|BA|ME | EMOS spol. s r.o. ovime izjavljuje da je radijska oprema tipa ZTV55, ZTV65, ZTV75 u skladu s Direktivom 2014/53/EU Cjeloviti tekst EU izjave o skladnosti dostupan je na sljedećoj internetskoj adresi: <http://www.emos.eu/download>.

DE | Hiermit erklärt EMOS spol. s r.o., dass der Funkanlagentyp ZTV55, ZTV65, ZTV75 der Richtlinie 2014/53/EU entspricht. Der vollständige Text der EU-Konformitätserklärung ist unter der folgenden Internetadresse verfügbar: <http://www.emos.eu/download>.

UA | Цим підприємство EMOS spol. s r.o. проголошує, що тип радіообладнання ZTV55, ZTV65, ZTV75 відповідає Директивам 2014/53/EU. Повний текст ЄС проголошення про відповідність можна знайти на цьому сайті <http://www.emos.eu/download>.

RO|MD | Prin prezenta, EMOS spol. s r.o. declară că tipul de echipamente radio ZTV55, ZTV65, ZTV75 este în conformitate cu Directiva 2014/53/UE. Textul integral al declarației UE de conformitate este disponibil la următoarea adresă internet: <http://www.emos.eu/download>.

LT | Aš, EMOS spol. s r.o. patvirtinu, kad radijo įrenginių tipas ZTV55, ZTV65, ZTV75 atitinka Direktyvą 2014/53/ES. Visas ES atitikties deklaracijos tekstas prieinamas šiuo interneto adresu: <http://www.emos.eu/download>.

LV | Ar šo EMOS spol. s r.o. deklarē, ka radioiekārta ZTV55, ZTV65, ZTV75 atbilst Direktīvai 2014/53/ES. Pilns ES atbilstības deklarācijas teksts ir pieejams šādā interneta vietnē: <http://www.emos.eu/download>.

EE | Käesolevaga deklareerib EMOS spol. s r.o. et käesolev raadioseadme tüüp ZTV55, ZTV65, ZTV75 vastab direktiivi 2014/53/EL nõuetele. Eli vastavusdeklaratsiooni täielik tekst on kättesaadav järgmisel internetiaadressil: <http://www.emos.eu/download>.

BG | С настоящото EMOS spol. s r.o. декларира, че този тип радиосъоръжение ZTV55, ZTV65, ZTV75 е в съответствие с Директива 2014/53/ЕС. Цялостният текст на ЕС декларацията за съответствие може да се намери на следния интернет адрес: <http://www.emos.eu/download>.

FR|BE | Le soussigné, EMOS spol. s r.o., déclare que l'équipement radioélectrique du type ZTV55, ZTV65, ZTV75 est conforme à la directive 2014/53/UE. Le texte complet de la déclaration UE de conformité est disponible à l'adresse internet suivante: <http://www.emos.eu/download>.

IT | Il fabbricante, EMOS spol. s r.o. dichiara che il tipo di apparecchiatura radio ZTV55, ZTV65, ZTV75 è conforme alla direttiva 2014/53/UE. Il testo completo della dichiarazione di conformità UE è disponibile al seguente indirizzo Internet: <http://www.emos.eu/download>.

NL | Hierbij verklaar ik, EMOS spol. s r.o., dat het type radioapparatuur ZTV55, ZTV65, ZTV75 conform is met Richtlijn 2014/53/EU. De volledige tekst van de EU-conformiteitsverklaring kan worden geraadpleegd op het volgende internetadres: <http://www.emos.eu/download>.

ES | Por la presente, EMOS spol. s r.o. declara que el tipo de equipo radioeléctrico ZTV55, ZTV65, ZTV75 es conforme con la Directiva 2014/53/UE. El texto completo de la declaración UE de conformidad está disponible en la dirección Internet siguiente: <http://www.emos.eu/download>.

PT | O(a) abaixo assinado(a) EMOS spol. s r.o. declara que o presente tipo de equipamento de rádio ZTV55, ZTV65, ZTV75 está em conformidade com a Diretiva 2014/53/UE. O texto integral da declaração de conformidade está disponível no seguinte endereço de Internet: <http://www.emos.eu/download>.

GR|CY | Με την παρούσα ο/η EMOS spol. s r.o. δηλώνει ότι ο ραδιοεξοπλισμός ZTV55, ZTV65, ZTV75 πληροί την οδηγία 2014/53/ΕΕ. Το πλήρες κείμενο της δήλωσης συμμόρφωσης ΕΕ διατίθεται στην ακόλουθη ιστοσελίδα στο διαδίκτυο: <http://www.emos.eu/download>.

SE | Härmed försäkrar EMOS spol. s r.o. att denna typ av radioutrustning ZTV55, ZTV65, ZTV75 överensstämmer med direktiv 2014/53/EU. Den fullständiga texten till EU-försäkran om överensstämmelse finns på följande webbadress: <http://www.emos.eu/download>.

FI | EMOS spol. s r.o. vakuuttaa, että radiolaitetyypit ZTV55, ZTV65, ZTV75 on direktiivin 2014/53/EU mukainen. EU-vaatimustenmukaisuusvakuutuksen täysimittainen teksti on saatavilla seuraavassa internetosoitteessa: <http://www.emos.eu/download>.

DK | Hermed erklærer EMOS spol. s r.o., at radioudstyrstypen ZTV55, ZTV65, ZTV75 er i overensstemmelse med direktiv 2014/53/EU. EU-overensstemmelseserklæringens fulde tekst kan findes på følgende internetadresse: <http://www.emos.eu/download>.