

ZTV55 | ZTV65 | ZTV75

RO|MD | Lumină ambientală pentru TV



Cuprins

Instrucțiuni și avertismente de siguranță	2
Conținutul pachetului	3
Specificații tehnice	4
Descrierea dispozitivului	6
Instalare și montaj	7
Control și funcții.....	14
Soluționarea problemelor FAQ	20

Instrucțiuni și avertismente de siguranță



Înainte de utilizarea dispozitivului, citiți manualul de utilizare.



Respectați instrucțiunile de siguranță menționate în acest manual.

Înainte de instalarea sau folosirea produsului, citiți complet instrucțiunile conținute în manualul de utilizare și asigurați-vă că le înțelegeți. Păstrați acest document și ambalajul pentru o posibilă utilizare ulterioară.

AVERTISMENT

Risc electric:

- Instalarea și/sau utilizarea necorespunzătoare pot provoca electrocutare sau incendiu.
- Înainte de instalare, citiți manualul și luați în considerare caracteristicile specifice ale spațiului și locației unde va fi instalat produsul.
- Nu deschideți, nu dezamblați, nu modificați și nu schimbați dispozitivul, cu excepția cazului în care există o instrucțiune specială în manual.
- Orice deschidere sau reparație neautorizată are ca rezultat pierderea tuturor responsabilităților, a dreptului la înlocuire și a garanției.
- Utilizați întotdeauna doar cablul de alimentare original.
- Produsul poate fi alimentat doar cu tensiunea indicată pe eticheta produsului.
- Intervențiile de service asupra acestui produs pot fi efectuate numai de către un tehnician calificat, reducând astfel riscul de electrocutare.
- Deconectați produsul de la sursa de alimentare înainte de curățare.
- Produsul nu trebuie utilizat de persoane (inclusiv copii) ale căror capacități fizice, senzoriale sau mentale ori lipsa de experiență și cunoștințe le împiedică să îl utilizeze în siguranță fără supraveghere sau instruire.
- Curățarea și întreținerea utilizatorului nu trebuie realizate de către copii fără supraveghere.
- Nu scufundați produsul în apă sau în alte lichide.

Risc de incendiu:

- Nu utilizați produsul dacă vreo parte a acestuia este deteriorată sau defectă. Înlocuiți imediat produsul deteriorat sau defect.

Risc de sufocare:

- Nu lăsați copiii să se joace cu materialul de ambalaj. Păstrați materialul de ambalaj în afara accesului copiilor.

ATENȚIONARE

Risc de împiedicare:

- Cablul de alimentare și produsul trebuie amplasate întotdeauna astfel încât să nu obstrucționeze zonele de trecere.

NOTIFICARE

Risc de deteriorare a produsului:

- Utilizați produsul doar conform instrucțiunilor din acest document.
- Preveniți căderea produsului și protejați-l împotriva șocurilor.
- Nu folosiți detergenți chimici agresivi pentru curățarea produsului.
- Supravegheați copiii pentru a vă asigura că nu se joacă cu produsul.





Conținutul pachetului

Cameră de sincronizare

Manual de utilizare

6× segment LED standard

Segment LED final stânga și dreapta

2× conector de colț

4× conector de segment

Adaptor de alimentare



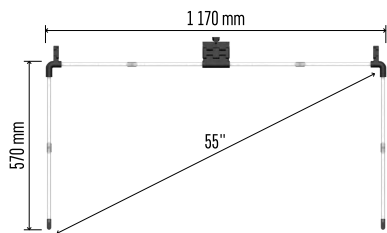

ZTV55

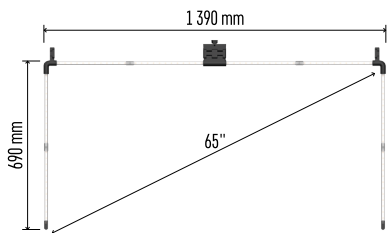

ZTV65

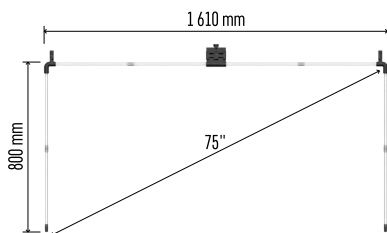

ZTV75

Specificații tehnice

Sursă de alimentare: DC 12 V / 2 A

Putere: 24 W

Flux luminos: ZTV55 450 lm / ZTV65 610 lm /
ZTV75 660 lm

Culoarea luminii: RGBIC

Lungimea cablului: 1,5m

Protocol de comunicație: Wi-Fi 2,4 GHz
(IEEE802.11b/g/n)

APP: EMOS GoSmart for Android and iOS

Atenționare

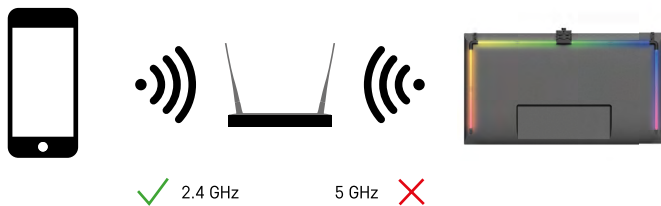

Dispozitivul acceptă doar Wi-Fi de 2,4 GHz (nu acceptă 5 GHz).



Descrierea dispozitivului

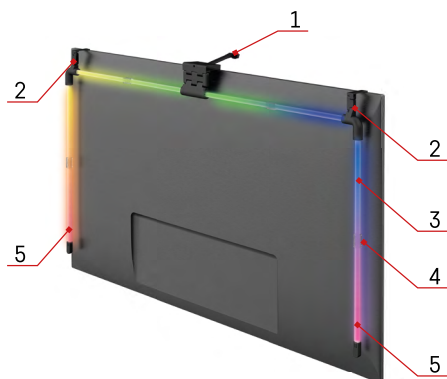

- 1 – Cameră de sincronizare
- 2 – Conectori de colț
- 3 – Segment LED
- 4 – Conector de segment
- 5 – Segment LED final stânga și dreapta

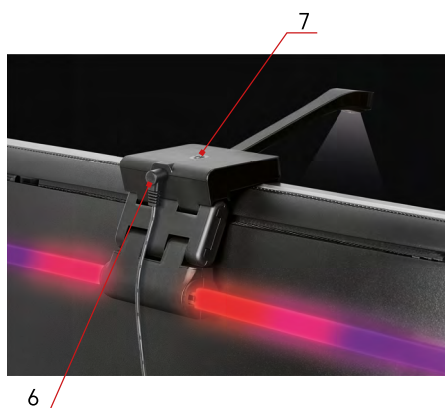

- 6 – Conector de alimentare
- 7 – Buton de resetare și ON/OFF



Instalare și montaj

Îmbinați cu atenție toate segmentele. Acordați o atenție deosebită orientării corecte a fiecărui segment pentru a evita deteriorarea conectorilor.

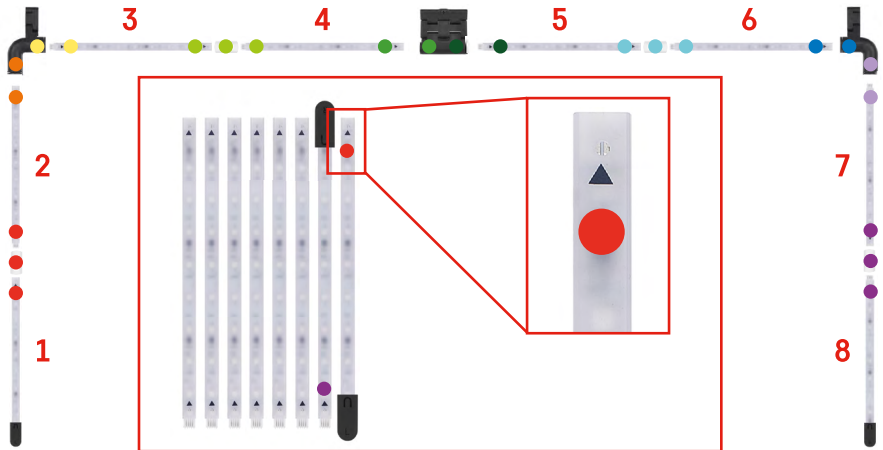
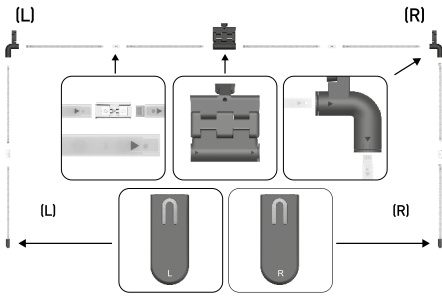

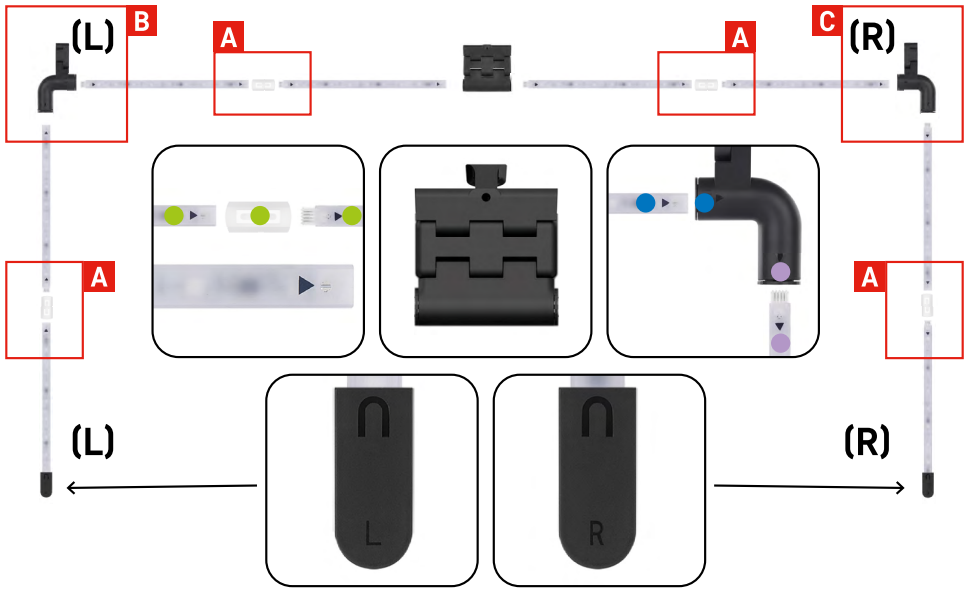

A

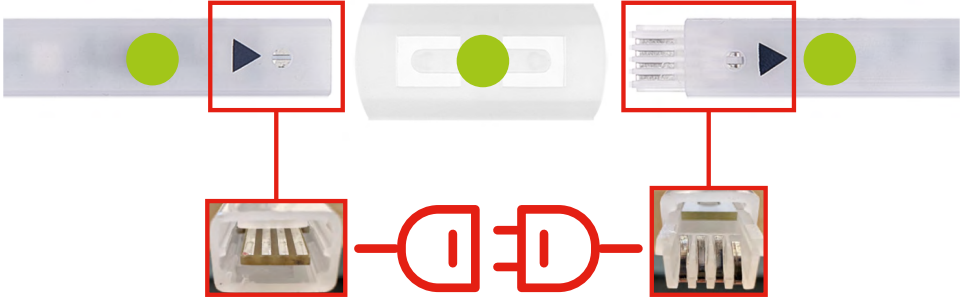

B

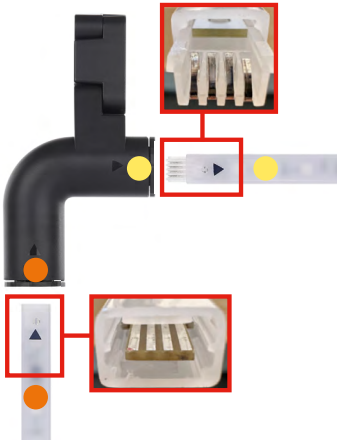

C

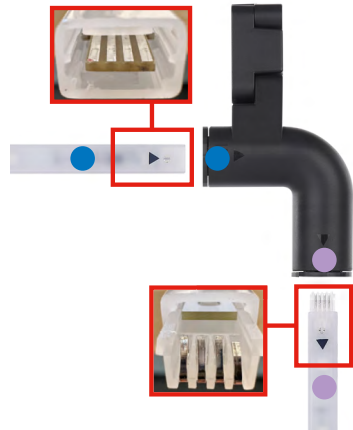

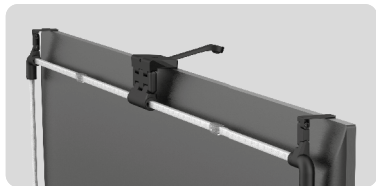

Agățați întreaga construcție de cele 2 suporturi de colț și fixați camera pe partea din spate a televizorului, apoi îndepărtați folia de protecție de pe obiectivul camerei.

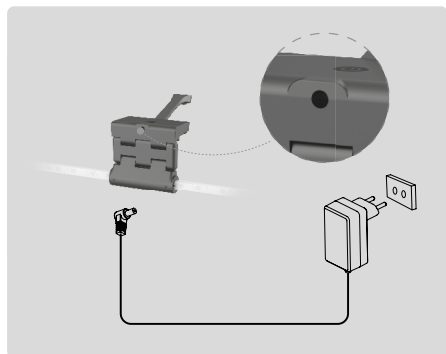

Conectați sursa de alimentare.

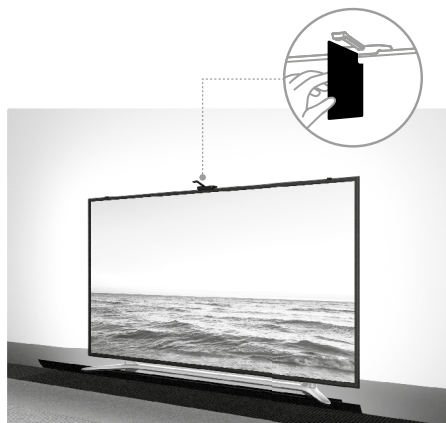

Pentru a obține cel mai bun rezultat, este important să înclinați corect camera de sincronizare. Pentru aceasta, folosiți cardul unghiular furnizat și aliniați partea sa din spate cu ecranul televizorului, astfel încât marginea superioară să atingă camera. Apoi înclinați camera astfel încât să fie aliniată cu cardul unghiular.

Asocierea cu aplicația

Instalarea aplicației EMOS GoSmart



Aplicația este disponibilă pentru Android și iOS prin intermediul Google Play și App Store. Pentru a descărca aplicația, scanați codul QR corespunzător.

Pași în aplicația mobilă EMOS GoSmart

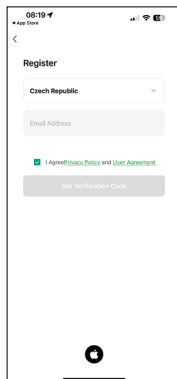
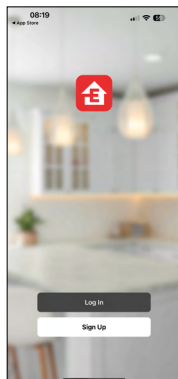
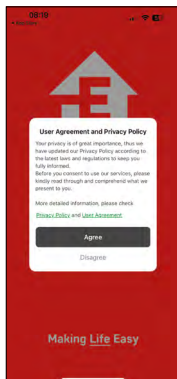

Deschideți aplicația EMOS GoSmart, confirmați politica de confidențialitate și faceți clic pe „Sunt de acord”.
Selectați opțiunea de înregistrare.
Introduceți o adresă de e-mail validă și alegeți o parolă.
Confirmați acordul cu politica de confidențialitate.
Selectați „Înregistrare”.

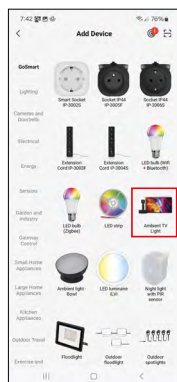
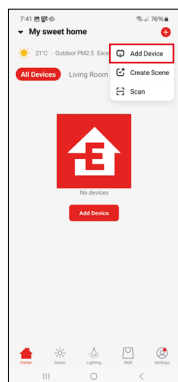
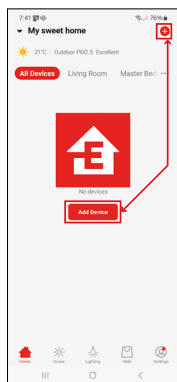

Alegeți opțiunea „Adăugare dispozitiv”.
Selectați categoria de produse GoSmart și alegeți dispozitivul Ambient TV light.

Bluetooth



Urmați instrucțiunile din aplicație și asigurați-vă că Bluetooth este activat pe telefon.

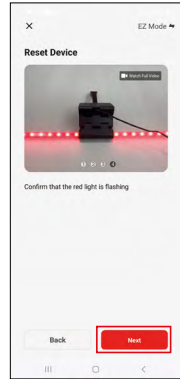
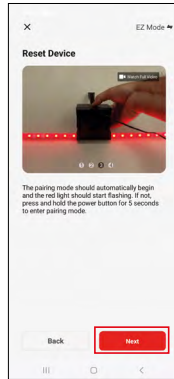
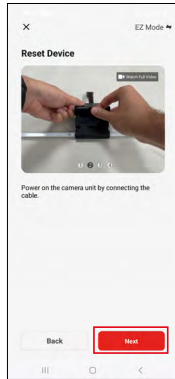
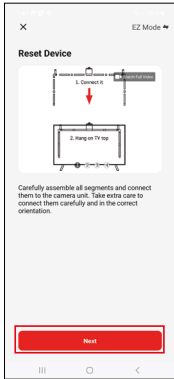

Resetați dispozitivul prin menținerea apăsată a butonului de pe cameră timp de 5 secunde.

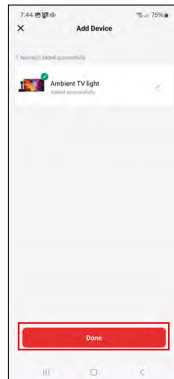
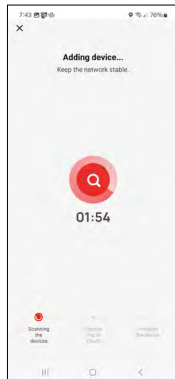
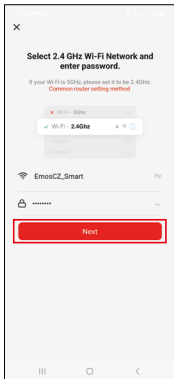





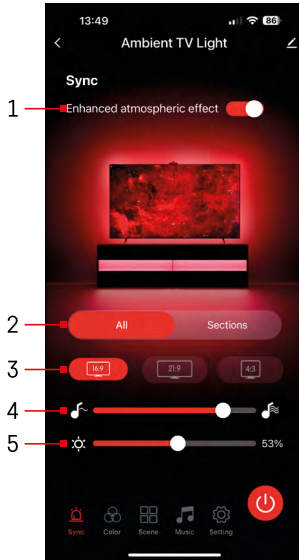

Introduceți numele și parola rețelei Wi-Fi. Aceste date rămân criptate și servesc la comunicarea tastaturii cu dispozitivul dumneavoastră mobil de la distanță.

Va avea loc căutarea automată a dispozitivului. După asociere, tastatura poate fi redenumită.

Pictograme și indicatoare



1	Efect atmosferic îmbunătățit
2	Selectarea setărilor pentru întreaga lumină sau pentru segmente individuale
3	Setarea formatului video pe televizor
4	Viteza tranziției culorilor
5	Reglarea luminozității
	Setarea sincronizării luminii cu imaginea televizorului
	Setarea modului de culoare
	Selectarea scenelor predefinite
	Sincronizare cu muzica și sunetul
	Setări
	Buton pentru pornire/oprire



Control și funcții

Setarea modului de culoare

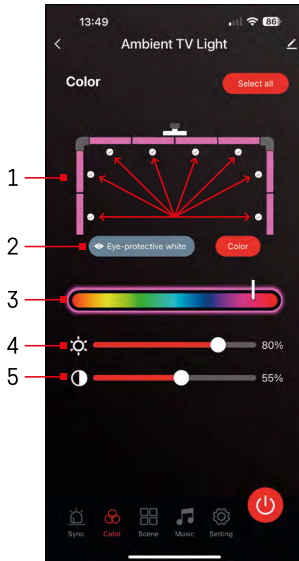

- 1 – Panoul de control este alcătuit din 8 segmente, care pot fi controlate manual. În mod implicit sunt selectate toate segmentele, ceea ce înseamnă că orice modificare a culorii se reflectă în toate segmentele. Dacă doriți să modificați culoarea doar pentru câteva dintre ele (de exemplu, pentru jumătate), este posibil să selectați/deselectați anumite segmente și să schimbați culoarea numai pentru cele bifate.
- 2 – „Eye-protective white” și „Color” sunt opțiuni care modifică comportamentul acestei setări. Dacă selectați opțiunea „Eye-protective white”, toate segmentele vor trece la culoarea albă, care servește doar ca lumină ambientală, fiind prietenoasă cu ochii și reducând oboseala vizuală la vizionarea televizorului, în special în condiții de iluminare slabă. În schimb, alegerea opțiunii „Color” vă permite să personalizați segmentele cu diferite culori, oferind o iluminare mai vie și mai dinamică, conform preferințelor sau stării dumneavoastră de spirit.
- 3 – Selectarea culorii
- 4 – Reglarea luminozității
- 5 – Reglarea contrastului

Selectarea și crearea scenelor

Aplicația conține mai multe scene predefinite, dintre care puteți alege. Dacă niciuna dintre acestea nu corespunde nevoilor dumneavoastră, în partea de jos a listei se află un semn mare „+”, care vă permite să creați propria scenă.

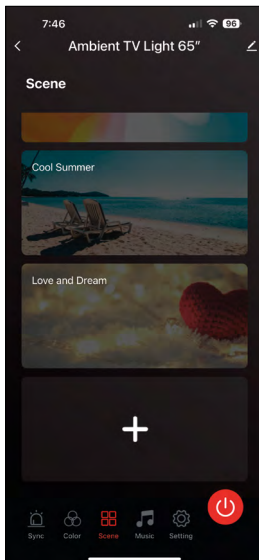

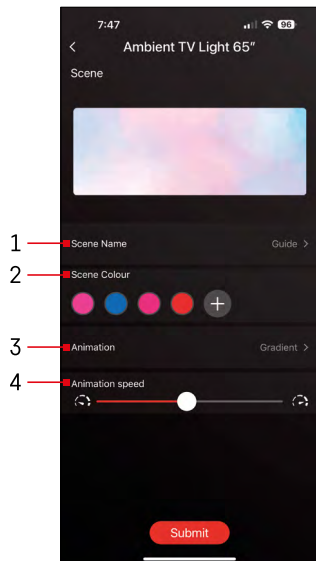

1 – Denumirea scenei

2, 3, 4 – Selectarea culorilor, a animației și a vitezei acesteia. Vă recomandăm să alegeți mai întâi stilul animației, deoarece această opțiune influențează numărul de culori pe care le puteți selecta. Unele animații permit doar o singură culoare, iar altele mai multe. Dacă lângă culori vedeți semnul plus, aceasta înseamnă că puteți adăuga mai multe culori după necesitate. Ca exemplu, am ales stilul de animație „gradient”, care va trece lin între culorile selectate – roz, albastru, roz și roșu. Viteza acestei animații poate fi modificată cu ajutorul cursorului din partea de jos a acestei pagini.

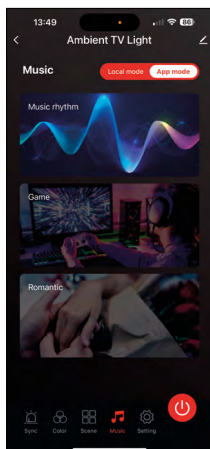
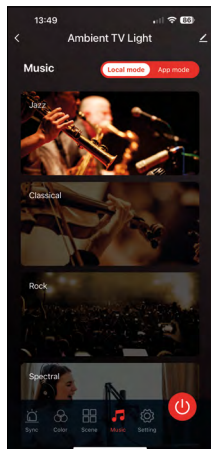

Sincronizare cu muzica și sunetul 🎵

Aplicația oferă 2 moduri de sincronizare muzicală: „Local mode” și „App mode”. Ambele moduri oferă mai multe opțiuni care ajustează sensibilitatea de detectare a sunetului și reacția luminii.

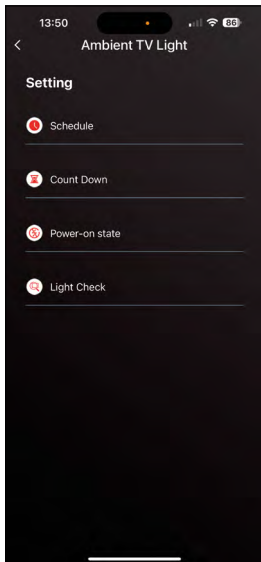

Secțiunea setări

Planificare (Schedule)

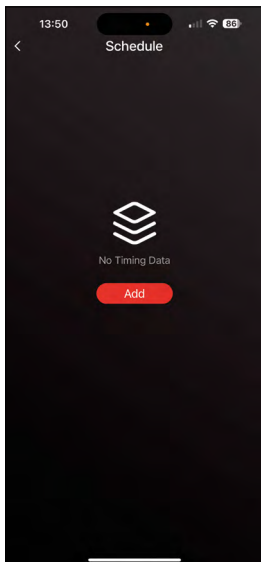

Funcția de planificare permite setarea orelor la care lumina ambientală pentru TV se va aprinde sau se va stinge automat. Această opțiune permite nu doar programarea aprinderii sau stingerii luminilor, ci și alegerea modului în care acestea vor porni: dacă să înceapă imediat sincronizarea, să rămână doar pe o singură culoare sau să pornească o scenă.

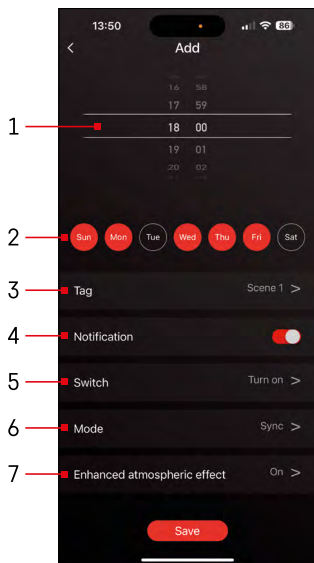

- 1, 2 – Selectarea orei și a zilelor în care lumina trebuie să se aprindă sau să se stingă
- 3 – Denumirea planului
- 4 – Funcția de notificare vă va informa cu privire la pornirea planului
- 5 – Setarea dacă lumina trebuie să se aprindă sau să se stingă conform planului
- 6 – Setarea modulului (sincronizare, culoare, scenă sau muzică)
- 7 – Activarea/dezactivarea efectului atmosferic

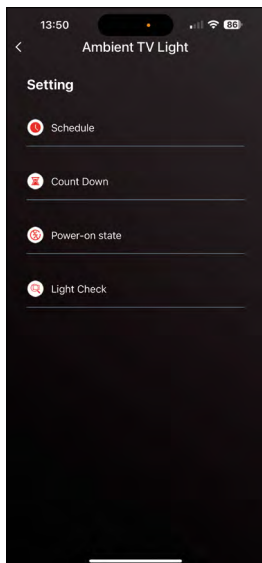

Temporizator / Oprire întârziată

Lumina se va stinge automat după expirarea timpului setat.

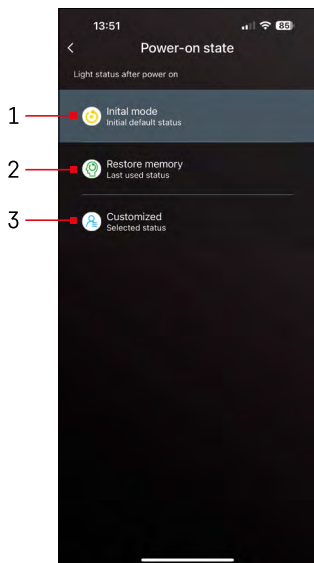

Stare după pornire

Dacă dispozitivul își pierde alimentarea (deconectarea adaptorului sau întreruperea curentului), această setare determină ce se va întâmpla după restabilirea alimentării.

- 1 – Revenirea la setările implicite
- 2 – Revenirea la ultimele setări utilizate
- 3 – Setare personalizată, de exemplu, ca dispozitivul să se aprindă întotdeauna pe roșu după restabilirea alimentării.

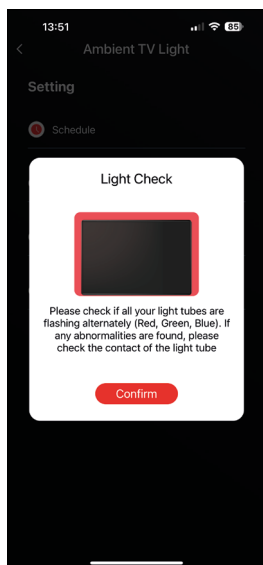

Verificarea segmentelor LED

Dacă observați că unele lumini se comportă neobișnuit (clipesc, nu reacționează...), vă recomandăm să folosiți această funcție pentru a verifica unde ar putea fi problema.

După selectarea acestei funcții, toate segmentele ar trebui să se schimbe pe aceeași culoare, cu o trecere graduală între culori. Dacă unele segmente își schimbă culoarea mai lent, acest lucru poate indica existența unor contacte defectuoase, pe care vă recomandăm să le curățați.

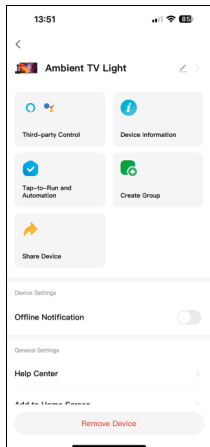

Explicația setărilor suplimentare

- **Device information** – informații de bază despre dispozitiv
- **Tap-To-Run and Automation** – scene și automatizări asociate acestui dispozitiv
- **Offline notification** - notificare atunci când dispozitivul este offline mai mult de 8 ore (de exemplu, în caz de pană de curent)
- **Create Group** - crearea unui grup de dispozitive similare (mai util în cazul luminilor, de exemplu gruparea tuturor luminilor din bucătărie)
- **Faq and Feedback** - întrebări frecvente și feedback
- **Add to Home screen** – crearea unei pictograme a dispozitivului în meniul principal al telefonului
- **Check Device Network** - verificarea funcționalității rețelei Wi-Fi
- **Device Update** – actualizarea dispozitivului
- **Remove Device** - anularea asocierii dispozitivului



Soluționarea problemelor FAQ

Nu reușesc să asociez dispozitivul. Ce pot face?

- Asigurați-vă că utilizați o rețea Wi-Fi de 2,4 GHz și că aveți un semnal suficient de puternic.
- Acordați aplicației toate permisiunile necesare în setările telefonului.
- Verificați dacă utilizați cea mai recentă versiune a sistemului de operare mobil și ultima versiune a aplicației.

Cine poate utiliza dispozitivul?

- Dispozitivul trebuie să aibă întotdeauna un administrator (proprietar).
- Administratorul poate partaja dispozitivul cu ceilalți membri ai gospodăriei și le poate atribui drepturi.



GB | Hereby, EMOS spol. s r.o., declares that the radio equipment type ZTV55, ZTV65, ZTV75 is in compliance with Directive 2014/53/EU. The full text of the EU declaration of conformity is available at the following internet address: <http://www.emos.eu/download>.

CZ | Tímto EMOS spol. s r.o. prohlašuje, že typ rádiového zařízení ZTV55, ZTV65, ZTV75 je v souladu se směrnicí 2014/53/EU. Úplné znění EU prohlášení o shodě je k dispozici na těchto internetových stránkách <http://www.emos.eu/download>.

Zařízení lze provozovat na základě všeobecného oprávnění č. VO-R/10/05.2025-5 v platném znění.

SK | EMOS spol. s r.o. týmto vyhlasuje, že rádiové zariadenie typu ZTV55, ZTV65, ZTV75 je v súlade so smernicou 2014/53/EÚ. Úplné EÚ vyhlásenie o zhode je k dispozícii na tejto internetovej adrese: <http://www.emos.eu/download>.

PL | EMOS spol. s r.o. niniejszym oświadcza, że typ urządzenia radiowego ZTV55, ZTV65, ZTV75 jest zgodny z dyrektywą 2014/53/UE. Pełny tekst deklaracji zgodności UE jest dostępny pod następującym adresem internetowym: <http://www.emos.eu/download>

 Zgodnie z przepisami Ustawy o ZSEiE zabronione jest umieszczanie łącznie z innymi odpadami zużytego sprzętu oznakowanego symbolem przekreślonego kosza. Użytkownik, chcąc pozbyć się sprzętu — elektronicznego i elektrycznego, jest zobowiązany do oddania go do punktu zbierania zużytego sprzętu. W sprzęcie nie znajdują się składniki niebezpieczne, które mają szczególnie negatywny wpływ na środowisko i zdrowie ludzi. Obecność w sprzęcie niebezpiecznych substancji, mieszanin oraz części składowych ma potencjalny (szkodliwy) wpływ dla środowiska i zdrowie ludzi.

HU | EMOS spol. s r.o. igazolja, hogy a ZTV55, ZTV65, ZTV75 típusú rádióberendezés megfelel a 2014/53/EU irányelvnek. Az EU-megfelelőségi nyilatkozat teljes szövege elérhető a következő internetes címen: <http://www.emos.eu/download>.

SI | EMOS spol. s r.o. potrjuje, da je tip radijske opreme ZTV55, ZTV65, ZTV75 skladen z Direktivo 2014/53/EU. Celotno besedilo izjave EU o skladnosti je na voljo na naslednjem spletnem naslovu: <http://www.emos.eu/download>

RS|HR|BA|ME | EMOS spol. s r.o. ovime izjavljuje da je radijska oprema tipa ZTV55, ZTV65, ZTV75 u skladu s Direktivom 2014/53/EU Cjeloviti tekst EU izjave o skladnosti dostupan je na sljedećoj internetskoj adresi: <http://www.emos.eu/download>.

DE | Hiermit erklärt EMOS spol. s r.o., dass der Funkanlagentyp ZTV55, ZTV65, ZTV75 der Richtlinie 2014/53/EU entspricht. Der vollständige Text der EU-Konformitätserklärung ist unter der folgenden Internetadresse verfügbar: <http://www.emos.eu/download>.

UA | Цим підприємство EMOS spol. s r.o. проголошує, що тип радіообладнання ZTV55, ZTV65, ZTV75 відповідає Директивам 2014/53/EU. Повний текст ЄС проголошення про відповідність можна знайти на цьому сайті <http://www.emos.eu/download>.

RO|MD | Prin prezenta, EMOS spol. s r.o. declară că tipul de echipamente radio ZTV55, ZTV65, ZTV75 este în conformitate cu Directiva 2014/53/UE. Textul integral al declarației UE de conformitate este disponibil la următoarea adresă internet: <http://www.emos.eu/download>.

LT | Aš, EMOS spol. s r.o. patvirtinu, kad radijo įrenginių tipas ZTV55, ZTV65, ZTV75 atitinka Direktyvą 2014/53/ES. Visas ES atitikties deklaracijos tekstas prieinamas šiuo interneto adresu: <http://www.emos.eu/download>.

LV | Ar šo EMOS spol. s r.o. deklarē, ka radioiekārta ZTV55, ZTV65, ZTV75 atbilst Direktīvai 2014/53/ES. Pilns ES atbilstības deklarācijas teksts ir pieejams šādā interneta vietnē: <http://www.emos.eu/download>.

EE | Käesolevaga deklareerib EMOS spol. s r.o. et käesolev raadioseadme tüüp ZTV55, ZTV65, ZTV75 vastab direktiivi 2014/53/EL nõuetele. Eli vastavusdeklaratsiooni täielik tekst on kättesaadav järgmisel internetiaadressil: <http://www.emos.eu/download>.

BG | С настоящото EMOS spol. s r.o. декларира, че този тип радиосъоръжение ZTV55, ZTV65, ZTV75 е в съответствие с Директива 2014/53/ЕС. Цялостният текст на ЕС декларацията за съответствие може да се намери на следния интернет адрес: <http://www.emos.eu/download>.

FR|BE | Le soussigné, EMOS spol. s r.o., déclare que l'équipement radioélectrique du type ZTV55, ZTV65, ZTV75 est conforme à la directive 2014/53/UE. Le texte complet de la déclaration UE de conformité est disponible à l'adresse internet suivante: <http://www.emos.eu/download>.

IT | Il fabbricante, EMOS spol. s r.o. dichiara che il tipo di apparecchiatura radio ZTV55, ZTV65, ZTV75 è conforme alla direttiva 2014/53/UE. Il testo completo della dichiarazione di conformità UE è disponibile al seguente indirizzo Internet: <http://www.emos.eu/download>.

NL | Hierbij verklaar ik, EMOS spol. s r.o., dat het type radioapparatuur ZTV55, ZTV65, ZTV75 conform is met Richtlijn 2014/53/EU. De volledige tekst van de EU-conformiteitsverklaring kan worden geraadpleegd op het volgende internetadres: <http://www.emos.eu/download>.

ES | Por la presente, EMOS spol. s r.o. declara que el tipo de equipo radioeléctrico ZTV55, ZTV65, ZTV75 es conforme con la Directiva 2014/53/UE. El texto completo de la declaración UE de conformidad está disponible en la dirección Internet siguiente: <http://www.emos.eu/download>.

PT | O(a) abaixo assinado(a) EMOS spol. s r.o. declara que o presente tipo de equipamento de rádio ZTV55, ZTV65, ZTV75 está em conformidade com a Diretiva 2014/53/UE. O texto integral da declaração de conformidade está disponível no seguinte endereço de Internet: <http://www.emos.eu/download>.

GR|CY | Με την παρούσα ο/η EMOS spol. s r.o. δηλώνει ότι ο ραδιοεξοπλισμός ZTV55, ZTV65, ZTV75 πληροί την οδηγία 2014/53/ΕΕ. Το πλήρες κείμενο της δήλωσης συμμόρφωσης ΕΕ διατίθεται στην ακόλουθη ιστοσελίδα στο διαδίκτυο: <http://www.emos.eu/download>.

SE | Härmed försäkrar EMOS spol. s r.o. att denna typ av radioutrustning ZTV55, ZTV65, ZTV75 överensstämmer med direktiv 2014/53/EU. Den fullständiga texten till EU-försäkran om överensstämmelse finns på följande webbadress: <http://www.emos.eu/download>.

FI | EMOS spol. s r.o. vakuuttaa, että radiolaitetyypit ZTV55, ZTV65, ZTV75 on direktiivin 2014/53/EU mukainen. EU-vaatimustenmukaisuusvakuutuksen täysimittainen teksti on saatavilla seuraavassa internetosoitteessa: <http://www.emos.eu/download>.

DK | Hermed erklærer EMOS spol. s r.o., at radioudstyrstypen ZTV55, ZTV65, ZTV75 er i overensstemmelse med direktiv 2014/53/EU. EU-overensstemmelseserklæringens fulde tekst kan findes på følgende internetadresse: <http://www.emos.eu/download>.