

ZTV55 | ZTV65 | ZTV75

BG | Околна светлина на телевизора



Съдържание

Инструкции за безопасност и предупреждения	2
Опаковката съдържа	3
Технически характеристики	4
Описание на устройството	6
Монтиране и сглобяване	7
Органи за управление и функции	14
Откриване и отстраняване на неизправности и често задавани въпроси	20

Инструкции за безопасност и предупреждения



Преди да използвате устройството, прочете ръководството за потребителя.



Спазвайте инструкциите за безопасност, приведени в ръководството.

Преди да инсталирате или използвате продукта, внимателно прочетете изцяло инструкциите, предоставени в ръководството за експлоатация, и се уверете, че ги разбирате. Запазете този документ и опаковката за бъдеща употреба.

ПРЕДУПРЕЖДЕНИЕ

Опасност от токов удар:

- Неправилният монтаж и/или употреба може да причини пожар или нараняване от електрически ток.
- Преди монтажа прочетете ръководството и вземете предвид специфичните свойства на пространството и мястото, където ще бъде инсталиран продуктът.
- Не отваряйте, разглобявайте, модифицирайте или променяйте устройството, освен ако в ръководството няма конкретни инструкции за това.
- Всяко неоторизирано отваряне или ремонт анулира всички отговорности, права за замяна или гаранции.
- Използвайте само с оригиналния захранващ кабел.
- Продуктът може да се захранва само с напрежение, което съответства на посочените за продукта параметри.
- Сервизното обслужване на продукта може да се извършва само от квалифициран техник, за да се сведе до минимум рискът от нараняване от електрически ток.
- Изключете продукта от захранването преди почистване.
- Продуктът не трябва да се използва от лица (включително деца), чиито физически, сензорни или умствени способности или липса на опит и знания пречат на безопасното използване на продукта без надзор или инструкции.
- Почистването и поддръжката от потребителя не трябва да се извършват от деца без надзор.
- Не потапяйте продукта във вода или други течности.

Опасност от пожар:

- Не използвайте продукта, ако някоя от неговите части е повредена или дефектна. Незабавно сменете продукта, ако е повреден или дефектен.

Опасност от задушаване:

- Не позволявайте на децата да си играят с опаковъчния материал. Пазете опаковъчния материал далеч от деца.

ПРЕДУПРЕЖДЕНИЕ

Опасност от препъване:

- Захранващият кабел и продуктът трябва винаги да бъдат разположени така, че да не пречат на често използвани зони за ходене.

ЗАБЕЛЕЖКИ

Риск от повреда на продукта:

- Използвайте продукта само както е описано в този документ.
- Предпазете продукта от падане и го защитете от удари.
- Не използвайте агресивни химически препарати за почистване на продукта.
- Наблюдавайте децата, за да не си играят с продукта.





Опаковката съдържа

Камера за синхронизация
Ръководство за потребителя
6× обикновени LED сегмента
Ляв и десен краен LED сегмент
2× ъглова връзка
4× сегментно съединение
Захранващ адаптер



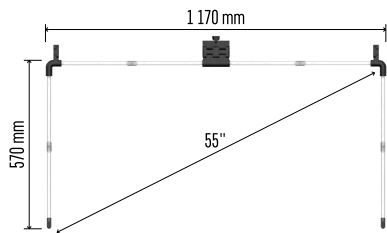

ZTV55

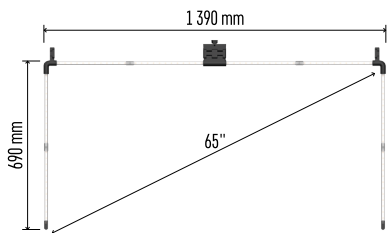

ZTV65

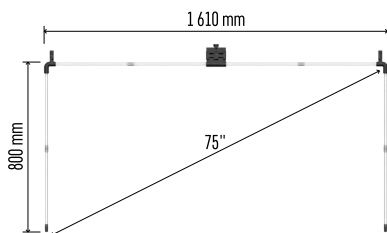

ZTV75

Технически характеристики

Захранване: DC 12 V/2A

Входяща мощност: 24 W

Светлинен поток: ZTV55 450 lm/ZTV65 610 lm/
ZTV75 660 lm

Цвят на светлината: RGBIC

Дължина на кабела: 1,5 m

Протокол: 2.4 GHz WI-FI (IEEE802.11b/g/n)

ПРИЛОЖЕНИЕ: EMOS GoSmart за Android и iOS

Предупреждение

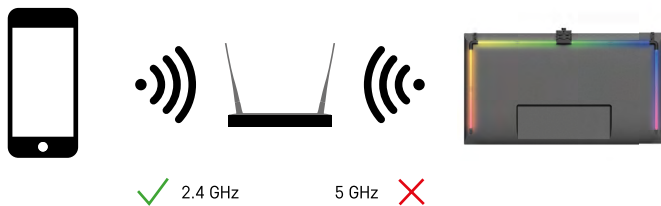

Устройството поддържа само 2.4 GHz Wi-Fi (не 5 GHz).



Описание на устройството

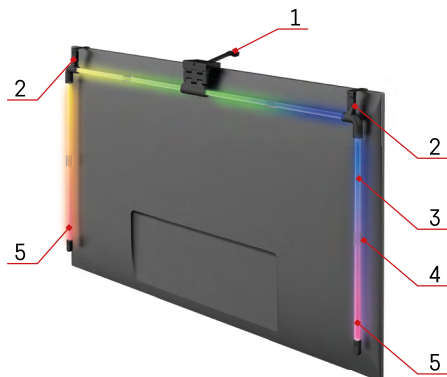

- 1 – Синхронизираща камера
- 2 – Ъглови фуги
- 3 – LED сегмент
- 4 – Сегментно съединение
- 5 – Ляв и десен краен LED сегмент

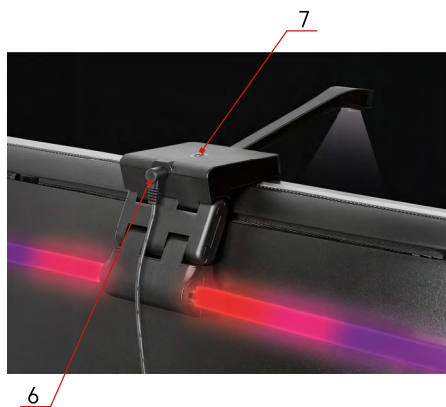

- 6 – Захранващ конектор
- 7 – Бутон за нулиране и ВКЛ./ИЗКЛ.



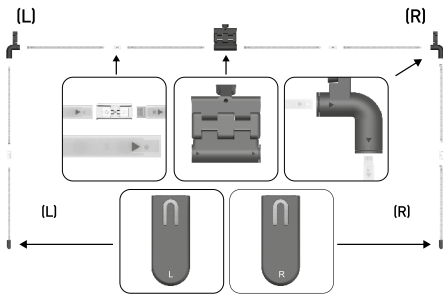

Монтиране и сглобяване

Внимателно свържете всички сегменти. Обърнете специално внимание на правилната ориентация на сегментите, за да не повредите конекторите.

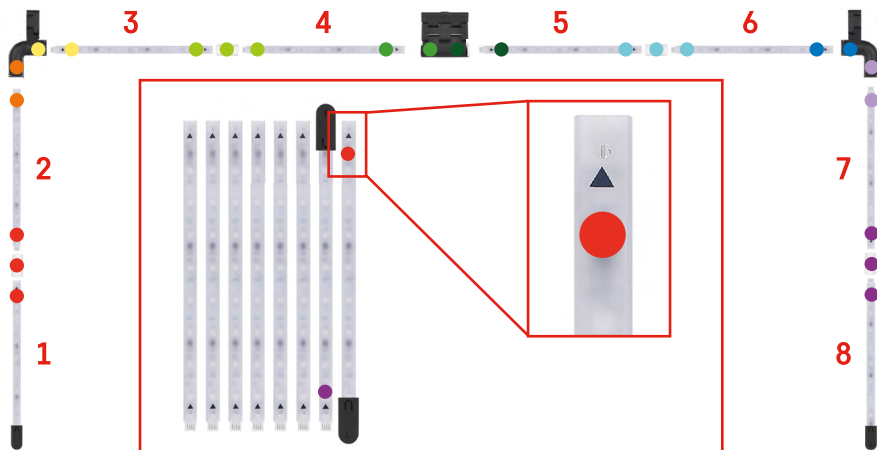

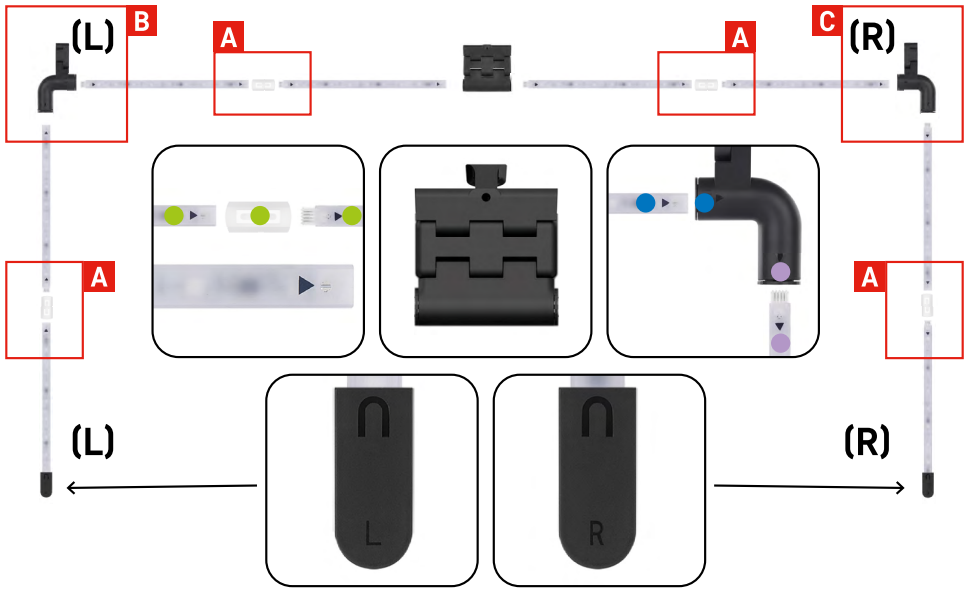

A

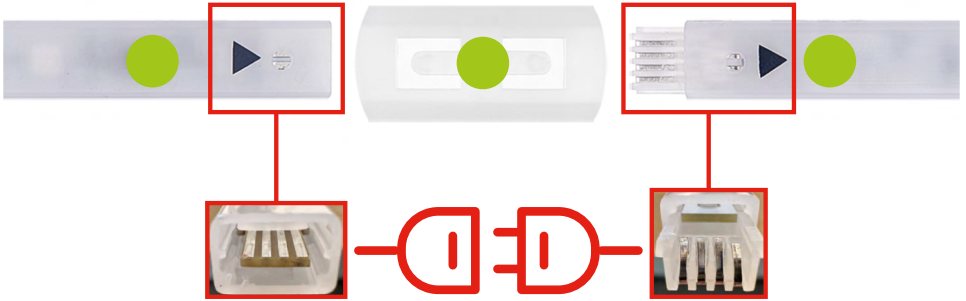

B

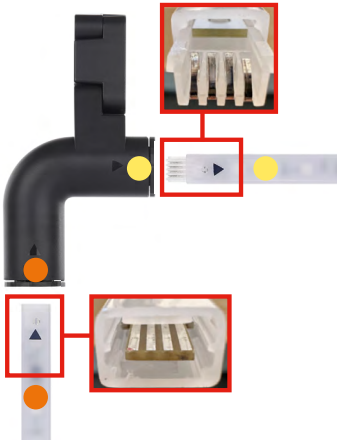

C

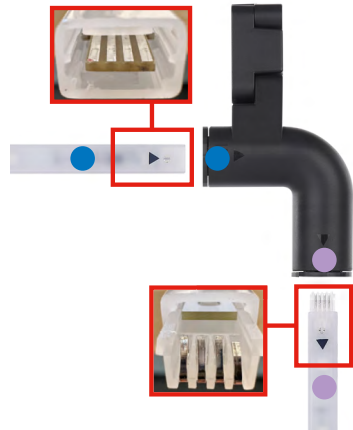

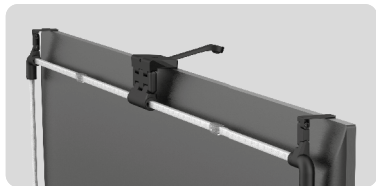

Закачете цялата конструкция за 2-те ъглови скоби и камерата на гърба на телевизора и отстранете защитното фолио от обектива на камерата.

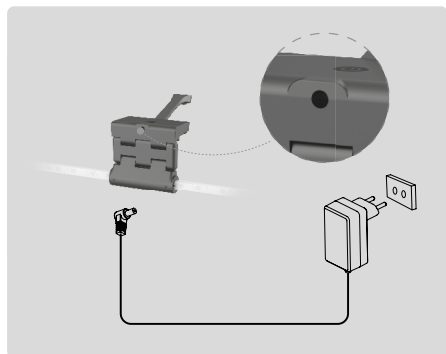

Включете захранващия адаптер.

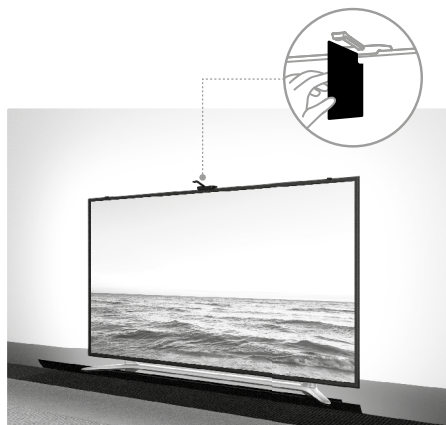

За постигане на най-добри резултати е важно да наклоните правилно камерата за синхронизация. За целта използвайте доставената ъглова карта и подравнете задната ѝ страна с екрана на телевизора, така че горният ѝ край да докосва камерата. След това наклонете фотоапарата, за да го изравните с картата с ъгъл.

Сдвояване с приложението

Инсталиране на приложението EMOS GoSmart



Приложението е достъпно за Android и iOS в Google Play и App Store. Изтеглете приложението, като сканирате QR кода.

Стъпки в мобилното приложение EMOS GoSmart

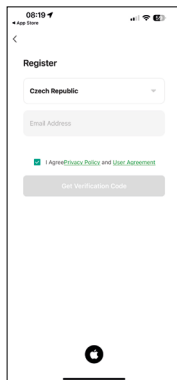
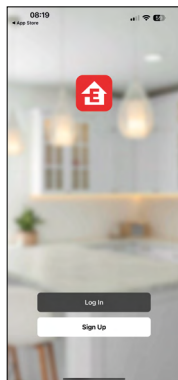
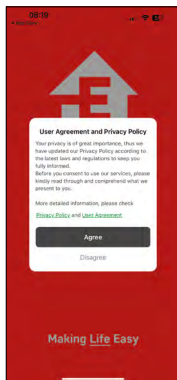

Отворете EMOS GoSmart и потвърдете политиката за поверителност с натискане на Agree (Съгласен съм). Изберете Sign Up (Регистрация). Въведете валиден имейл адрес и изберете парола. Потвърдете, че сте съгласни с политиката за поверителност. Изберете Sign Up (Регистрация).

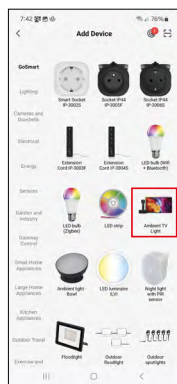
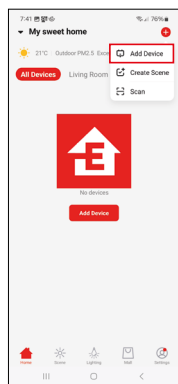
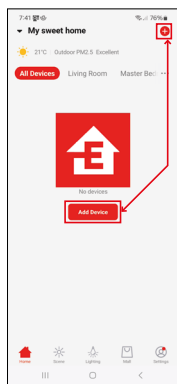

Изберете Add Device (Добавяне на устройство). Изберете продуктова категория GoSmart и изберете устройството Ambient TV Light.

Bluetooth



Следвайте инструкциите в приложението и се уверете, че Bluetooth е включен в телефона.

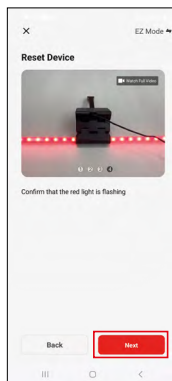
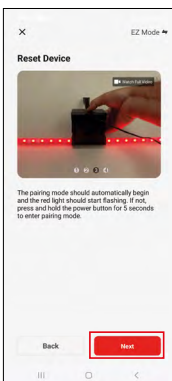
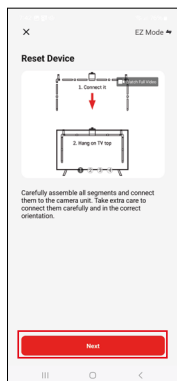



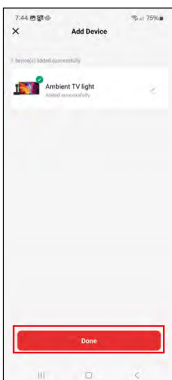
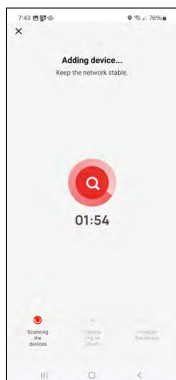
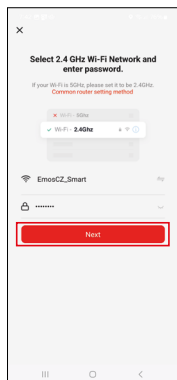



Нулирайте устройството, като задържите бутона на камерата за 5 секунди.

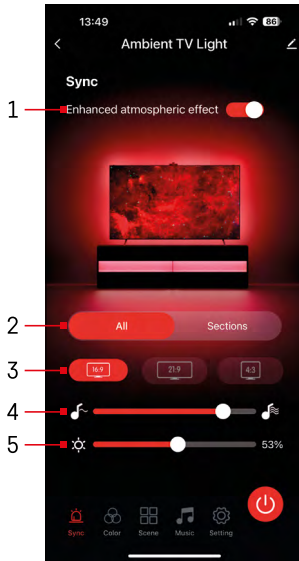

Введете името и паролата на Вашата Wi-Fi мрежа. Информацията остава криптирана и се използва само, за да може клавиатурата да комуникира дистанционно с вашето мобилно устройство. Устройството ще бъде открито автоматично. След вдвояване клавиатурата може да бъде преименувана.

Икони и индикатори



1	Подобрен атмосферен ефект
2	Изберете настройки за цялата светлина или за отделни сегменти
3	Задаване на видеоформата на телевизора
4	Скорост на цветовия преход
5	Настройка на яркост
	Задаване на синхронизация на светлината с екрана на телевизора
	Задаване на цветовия режим
	Избор от предварително зададени сцени
	Синхронизация с музика и звук
	Настройки
	Бутон вкл./изкл



Органи за управление и функции

Задаване на цветовия режим

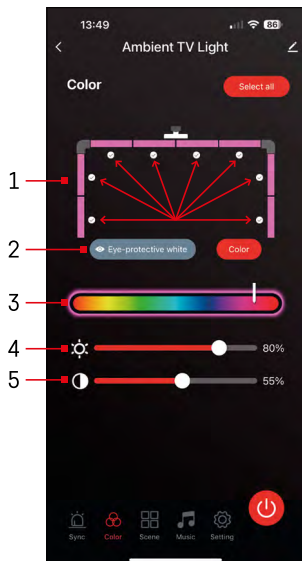

- 1 – Контролният панел се състои от 8 сегмента, които могат да се управляват ръчно. По подразбиране са избрани всички сегменти, което означава, че всяка промяна на цвета ще се отрази на всички сегменти. Ако искате да промените цвета само на няколко сегмента (например на половината от тях), е възможно да изберете/отмените някои сегменти и да промените цвета само на тези сегменти, за които е поставена отметка в квадратчето.
- 2 – "Защитно бяло за очите" и "Цвят" са опции, които променят поведението на тази настройка. Ако изберете опцията "Защитно бяло за очите", всички сегменти ще се променят в бяло, което служи само за околна светлина, която е щадяща за очите и свежда до минимум умората на очите при гледане на телевизия, особено при слаба светлина. От друга страна, изборът на опцията "Цвят" ви позволява да персонализирате сегментите с различни цветове, като осигурите по-живо и динамично осветление според предпочитанията или настроението си.
- 3 – Избор на цвят
- 4 – Настройка на яркост
- 5 – Настройка на контраст

Избор и създаване на сцени

Приложението съдържа няколко предварително зададени сцени, от които можете да избирате. Ако нито една от тях не отговаря на нуждите ви, в долната част на списъка има голям знак "+", който ви позволява да създадете своя собствена сцена.

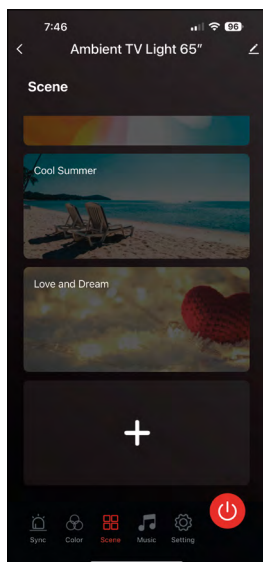

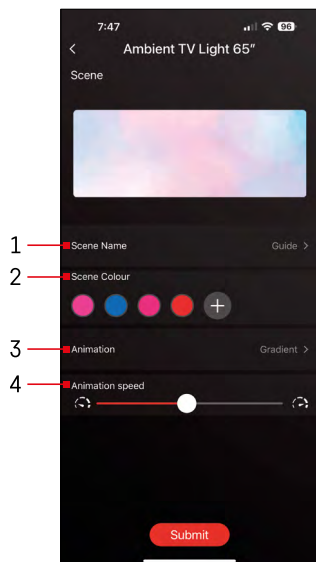

- 1 – Име на сцена
- 2, 3, 4 – цвят на сцената, анимация и скорост на анимацията. Препоръчваме ви първо да изберете стил на анимация, тъй като тази опция ще повлияе на броя на цветовете, които можете да изберете. Някои анимации позволяват само 1 цвят, а други - повече. Ако до цветовете се появи знак плюс, това означава, че можете да добавяте повече цветове, ако е необходимо. Като пример избрахме стила за анимация "градиент", който ще преминава плавно между избраните цветове - розово, синьо, розово и червено. Можете да промените скоростта на тази анимация с помощта на плъзгача в долната част на тази страница.

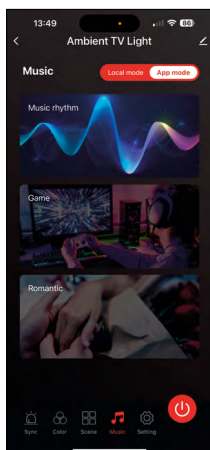
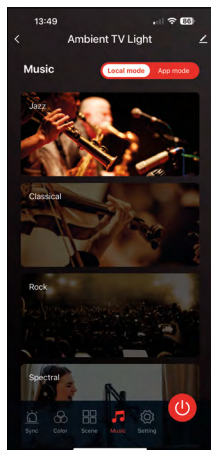

Синхронизация с музика и звук 🎵

Приложението предлага 2 режима за синхронизиране на музика: "Локален режим" и "Режим на приложение"

И двата режима предлагат няколко опции, които регулират чувствителността за откриване на звук и светлинната реакция.

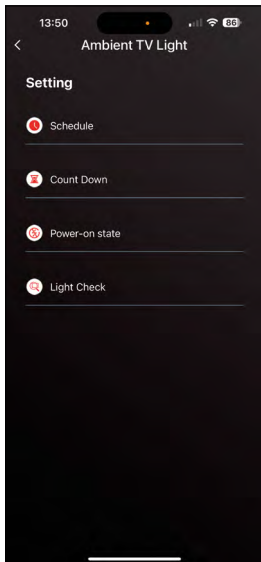

Раздел Настройки

График

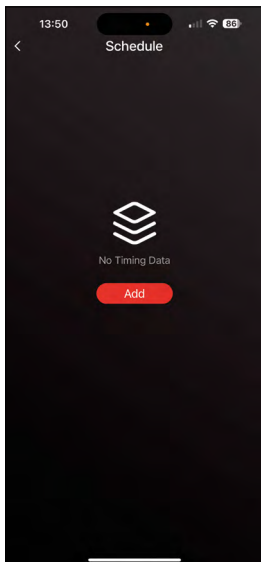

Планирането ви позволява да зададете времето, в което околната светлина на телевизора да се включва или изключва автоматично. Тази опция ви позволява не само да планирате включването или изключването на светлините, но и да изберете режима, в който да се включат светлините, дали да започнат да се синхронизират веднага или да останат само в един цвят, или да възпроизведат сцена.

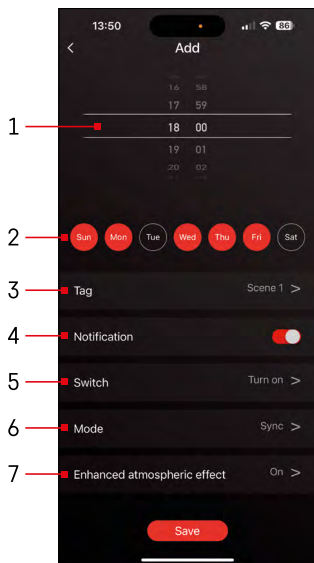

- 1, 2 – Избор на часа и дните, в които светлината да се включва или изключва
- 3 – Име на графика
- 4 – Функцията за уведомяване ще ви информира, когато започне даден график
- 5 – Настройка дали светлината да се включва или изключва при стартиране на графика
- 6 – Настройки на режима (синхронизация, цвят, сцена или музика)
- 7 – Включване/изключване на атмосферния ефект

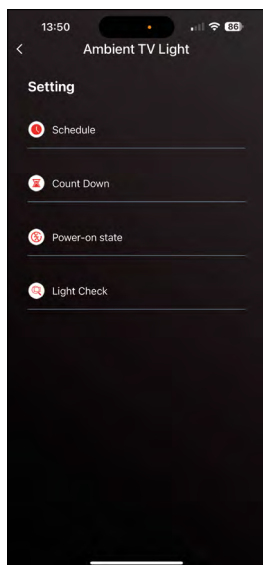

Отброяване / Забавено изключване

Светлината се изключва автоматично след изтичане на зададеното време.

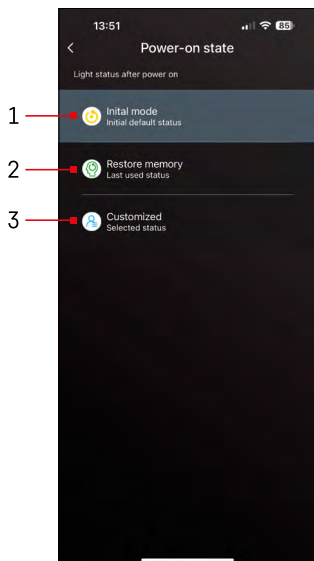

Състояние след включване

Ако устройството загуби захранване (прекъсване на връзката с адаптера или прекъсване на захранването), тази настройка определя какво ще се случи, когато захранването се възстанови.

- 1 – Възстановяване на настройката по подразбиране
- 2 – Възстановяване на последно използваната настройка
- 3 – Потребителска настройка, например устройството винаги да свети в червено при възстановяване на захранването.

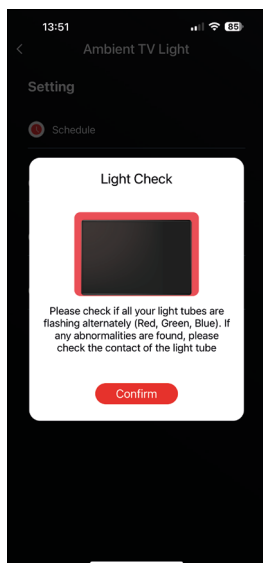

Проверка на LED сегмента

Ако забележите, че някои светлини се държат необичайно (мигат, не реагират...), препоръчваме ви да използвате тази функция, за да проверите къде може да е проблемът.

Когато е избрана тази функция, всички сегменти трябва да се променят в един и същи цвят с постепенна промяна на цвета. Ако някои сегменти се променят по-бавно, това може да означава дефектни връзки, които препоръчваме да почистите.

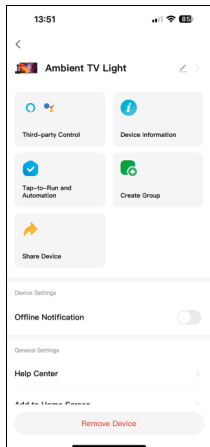

Обяснение на разширените настройки

- **Device information (Информация за устройството)** – основна информация за устройството
- **Tap-to-Run and Automation (Натисни за изпълнение и автоматизация)** – сцени и автоматизации, зададени на устройството
- **Offline notification (Известие за офлайн)** – известие, че устройството е офлайн повече от 8 часа (напр. поради прекъсване на електрозахранването)
- **Create Group (Създаване на група)** – създава група от подобни устройства (подходящо най-вече за лампи, напр. за слагане на всички лампи в кухнята в една група)
- **Faq and Feedback (ЧЗВ и обратна връзка)** – често задавани въпроси и обратна връзка
- **Add to Home screen (Добавяне към началния екран)** – добавя икона за устройството на началния екран на телефона
- **Check Device Network (Проверка на мрежата на устройство)** – проверява функционалността на Wifi мрежата
- **Device Update (Актуализация на устройството)** – актуализира на устройството
- **Премахване на устройство** - отменя сдвояването на устройствата



Откриване и отстраняване на неизправности и често задавани въпроси

Устройствата не се сдвояват. Какво да направя?

- Уверете се, че използвате 2.4 GHz Wi-Fi мрежа и сигналът е достатъчно силен.
- В настройките на приложението дайте разрешение за всичко.
- Уверете се, че използвате актуализирана версия на операционната система на мобилното устройство и най-новата версия на приложението.

Кой има право да използва устройството?

- Устройството трябва задължително да има администратор (собственик).
- След това администраторът може да споделя устройството с останалите членове на домакинството и да им предоставя права.



GB | Hereby, EMOS spol. s r.o., declares that the radio equipment type ZTV55, ZTV65, ZTV75 is in compliance with Directive 2014/53/EU. The full text of the EU declaration of conformity is available at the following internet address: <http://www.emos.eu/download>.

CZ | Tímto EMOS spol. s r.o. prohlašuje, že typ rádiového zařízení ZTV55, ZTV65, ZTV75 je v souladu se směrnicí 2014/53/EU. Úplné znění EU prohlášení o shodě je k dispozici na těchto internetových stránkách <http://www.emos.eu/download>.

Zařízení lze provozovat na základě všeobecného oprávnění č. VO-R/10/05.2025-5 v platném znění.

SK | EMOS spol. s r.o. týmto vyhlasuje, že rádiové zariadenie typu ZTV55, ZTV65, ZTV75 je v súlade so smernicou 2014/53/EÚ. Úplné EÚ vyhlásenie o zhode je k dispozícii na tejto internetovej adrese: <http://www.emos.eu/download>.

PL | EMOS spol. s r.o. niniejszym oświadcza, że typ urządzenia radiowego ZTV55, ZTV65, ZTV75 jest zgodny z dyrektywą 2014/53/UE. Pełny tekst deklaracji zgodności UE jest dostępny pod następującym adresem internetowym: <http://www.emos.eu/download>

 Zgodnie z przepisami Ustawy o ZSEiE zabronione jest umieszczanie łącznie z innymi odpadami zużytego sprzętu oznakowanego symbolem przekreślonego kosza. Użytkownik, chcąc pozbyć się sprzętu — elektronicznego i elektrycznego, jest zobowiązany do oddania go do punktu zbierania zużytego sprzętu. W sprzęcie nie znajdują się składniki niebezpieczne, które mają szczególnie negatywny wpływ na środowisko i zdrowie ludzi. Obecność w sprzęcie niebezpiecznych substancji, mieszanin oraz części składowych ma potencjalny (szkodliwy) wpływ dla środowisko i zdrowie ludzi.

HU | EMOS spol. s r.o. igazolja, hogy a ZTV55, ZTV65, ZTV75 típusú rádióberendezés megfelel a 2014/53/EU irányelvnek. Az EU-megfelelőségi nyilatkozat teljes szövege elérhető a következő internetes címen: <http://www.emos.eu/download>.

SI | EMOS spol. s r.o. potrjuje, da je tip radijske opreme ZTV55, ZTV65, ZTV75 skladen z Direktivo 2014/53/EU. Celotno besedilo izjave EU o skladnosti je na voljo na naslednjem spletnem naslovu: <http://www.emos.eu/download>

RS|HR|BA|ME | EMOS spol. s r.o. ovime izjavljuje da je radijska oprema tipa ZTV55, ZTV65, ZTV75 u skladu s Direktivom 2014/53/EU Cjeloviti tekst EU izjave o skladnosti dostupan je na sljedećoj internetskoj adresi: <http://www.emos.eu/download>.

DE | Hiermit erklärt EMOS spol. s r.o., dass der Funkanlagentyp ZTV55, ZTV65, ZTV75 der Richtlinie 2014/53/EU entspricht. Der vollständige Text der EU-Konformitätserklärung ist unter der folgenden Internetadresse verfügbar: <http://www.emos.eu/download>.

UA | Цим підприємство EMOS spol. s r.o. проголошує, що тип радіообладнання ZTV55, ZTV65, ZTV75 відповідає Директивам 2014/53/EU. Повний текст ЄС проголошення про відповідність можна знайти на цьому сайті <http://www.emos.eu/download>.

RO|MD | Prin prezenta, EMOS spol. s r.o. declară că tipul de echipamente radio ZTV55, ZTV65, ZTV75 este în conformitate cu Directiva 2014/53/UE. Textul integral al declarației UE de conformitate este disponibil la următoarea adresă internet: <http://www.emos.eu/download>.

LT | Aš, EMOS spol. s r.o. patvirtinu, kad radijo įrenginių tipas ZTV55, ZTV65, ZTV75 atitinka Direktyvą 2014/53/ES. Visas ES atitikties deklaracijos tekstas prieinamas šiuo interneto adresu: <http://www.emos.eu/download>.

LV | Ar šo EMOS spol. s r.o. deklarē, ka radioiekārta ZTV55, ZTV65, ZTV75 atbilst Direktīvai 2014/53/ES. Pilns ES atbilstības deklarācijas teksts ir pieejams šādā interneta vietnē: <http://www.emos.eu/download>.

EE | Käesolevaga deklareerib EMOS spol. s r.o. et käesolev raadioseadme tüüp ZTV55, ZTV65, ZTV75 vastab direktiivi 2014/53/EL nõuetele. Eli vastavusdeklaratsiooni täielik tekst on kättesaadav järgmisel internetiaadressil: <http://www.emos.eu/download>.

BG | С настоящото EMOS spol. s r.o. декларира, че този тип радиосъоръжение ZTV55, ZTV65, ZTV75 е в съответствие с Директива 2014/53/ЕС. Цялостният текст на ЕС декларацията за съответствие може да се намери на следния интернет адрес: <http://www.emos.eu/download>.

FR|BE | Le soussigné, EMOS spol. s r.o., déclare que l'équipement radioélectrique du type ZTV55, ZTV65, ZTV75 est conforme à la directive 2014/53/UE. Le texte complet de la déclaration UE de conformité est disponible à l'adresse internet suivante: <http://www.emos.eu/download>.

IT | Il fabbricante, EMOS spol. s r.o. dichiara che il tipo di apparecchiatura radio ZTV55, ZTV65, ZTV75 è conforme alla direttiva 2014/53/UE. Il testo completo della dichiarazione di conformità UE è disponibile al seguente indirizzo Internet: <http://www.emos.eu/download>.

NL | Hierbij verklaar ik, EMOS spol. s r.o., dat het type radioapparatuur ZTV55, ZTV65, ZTV75 conform is met Richtlijn 2014/53/EU. De volledige tekst van de EU-conformiteitsverklaring kan worden geraadpleegd op het volgende internetadres: <http://www.emos.eu/download>.

ES | Por la presente, EMOS spol. s r.o. declara que el tipo de equipo radioeléctrico ZTV55, ZTV65, ZTV75 es conforme con la Directiva 2014/53/UE. El texto completo de la declaración UE de conformidad está disponible en la dirección Internet siguiente: <http://www.emos.eu/download>.

PT | O(a) abaixo assinado(a) EMOS spol. s r.o. declara que o presente tipo de equipamento de rádio ZTV55, ZTV65, ZTV75 está em conformidade com a Diretiva 2014/53/UE. O texto integral da declaração de conformidade está disponível no seguinte endereço de Internet: <http://www.emos.eu/download>.

GR|CY | Με την παρούσα ο/η EMOS spol. s r.o. δηλώνει ότι ο ραδιοεξοπλισμός ZTV55, ZTV65, ZTV75 πληροί την οδηγία 2014/53/ΕΕ. Το πλήρες κείμενο της δήλωσης συμμόρφωσης ΕΕ διατίθεται στην ακόλουθη ιστοσελίδα στο διαδίκτυο: <http://www.emos.eu/download>.

SE | Härmed försäkrar EMOS spol. s r.o. att denna typ av radioutrustning ZTV55, ZTV65, ZTV75 överensstämmer med direktiv 2014/53/EU. Den fullständiga texten till EU-försäkran om överensstämmelse finns på följande webbadress: <http://www.emos.eu/download>.

FI | EMOS spol. s r.o. vakuuttaa, että radiolaitetyypit ZTV55, ZTV65, ZTV75 on direktiivin 2014/53/EU mukainen. EU-vaatimustenmukaisuusvakuutuksen täysimittainen teksti on saatavilla seuraavassa internetosoitteessa: <http://www.emos.eu/download>.

DK | Hermed erklærer EMOS spol. s r.o., at radioudstyrstypen ZTV55, ZTV65, ZTV75 er i overensstemmelse med direktiv 2014/53/EU. EU-overensstemmelseserklæringens fulde tekst kan findes på følgende internetadresse: <http://www.emos.eu/download>.