

# ZTV55 | ZTV65 | ZTV75

PT | Luz ambiente da televisão

---



## Índice

Instruções e avisos de segurança .....	2
Conteúdo da embalagem .....	3
Especificações técnicas .....	4
Descrição do dispositivo .....	6
Instalação e montagem .....	7
Controlos e funções .....	14
FAQ relativas à resolução de problemas .....	20

## Instruções e avisos de segurança



Leia o manual do utilizador, antes de utilizar o dispositivo.



Siga as instruções de segurança constantes do manual.

Antes de instalar ou utilizar o produto, leia atentamente e por completo as instruções fornecidas no manual de instruções e certifique-se de que as compreende. Guarde este documento e a embalagem para utilização futura.

### AVISO

#### Risco elétrico:

- A instalação e/ou utilização incorretas podem causar incêndios ou lesões por corrente elétrica.
- Antes da instalação, leia o manual e tenha em conta as características específicas do espaço e local onde o produto será instalado.
- Não abra, desmonte, modifique ou altere o dispositivo, exceto se o manual o indicar expressamente.
- Qualquer abertura ou reparação não autorizada anula todas as responsabilidades, direitos de substituição ou garantias.
- Utilize apenas com o cabo de alimentação original.
- O produto só pode ser alimentado por uma tensão que corresponda aos parâmetros indicados para o mesmo.
- A manutenção do produto deve ser realizada apenas por um técnico qualificado, para minimizar o risco de ferimentos causados pela corrente elétrica.
- Desligue o produto da fonte de alimentação antes de o limpar.
- O produto não deve ser utilizado por pessoas (incluindo crianças) cujas capacidades físicas, sensoriais ou mentais, ou falta de experiência e conhecimentos, impeçam a sua utilização segura sem supervisão ou instrução.
- A limpeza e manutenção do produto por parte do utilizador não devem ser efetuadas por crianças sem supervisão.
- Não mergulhe o produto em água ou outros líquidos.

#### Risco de incêndio:

- Não utilize o produto se alguma das suas peças estiver danificada ou com defeito. Nesse caso, substitua imediatamente o produto.

#### Risco de asfixia:

- Não permita que as crianças brinquem com o material de embalagem. Mantenha a embalagem fora do alcance das crianças.

### AVISO

#### Risco de tropeçar:

- O cabo de alimentação e o produto devem ser colocados de forma a não obstruírem áreas de passagem habituais.

### NOTAS

#### Risco de danos no produto:

- Utilize o produto apenas conforme descrito neste documento.
- Proteja o produto contra quedas e impactos.
- Não utilize detergentes químicos agressivos para limpar o produto.
- Supervisione as crianças para garantir que não brincam com o produto.





## Conteúdo da embalagem

Câmara de sincronização

Manual do utilizador

6× segmento de LED comum

Segmento de LED da extremidade esquerda e direita

2× junta de canto

4× junta de segmento

Adaptador de alimentação



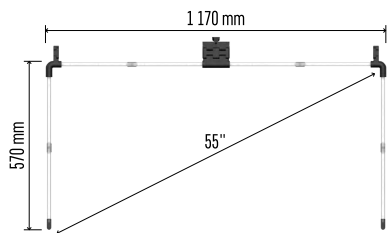

ZTV55

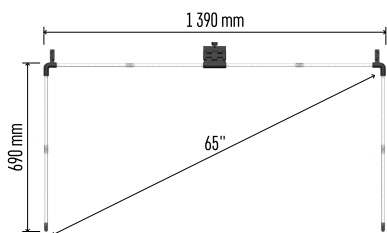

ZTV65

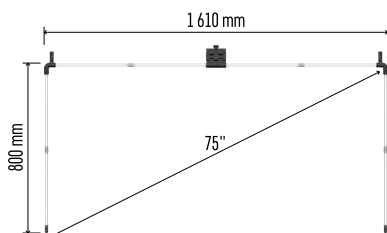

ZTV75

## Especificações técnicas

Alimentação: CC 12 V / 2 A

Potência de entrada: 24 W

Fluxo luminoso: ZTV55 450 lm / ZTV65 610 lm /  
ZTV75 660 lm

Cor clara: RGBIC

Comprimento do cabo: 1,5 m

Protocolo de comunicação: 2,4 GHz WI-FI  
(IEEE802.11b/g/n)

APLICAÇÃO: EMOS GoSmart para Android e iOS

## Aviso

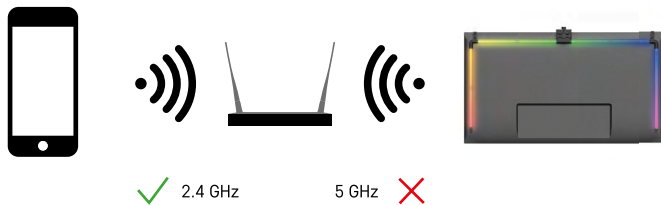

O dispositivo suporta apenas Wi-Fi de 2,4 GHz (e não de 5 GHz).



## Descrição do dispositivo

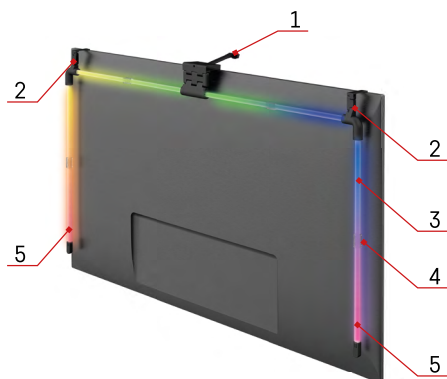

- 1 – Câmara de sincronização
- 2 – Juntas de canto
- 3 – Segmento LED
- 4 – Junta de segmento
- 5 – Segmento de LED da extremidade esquerda e direita

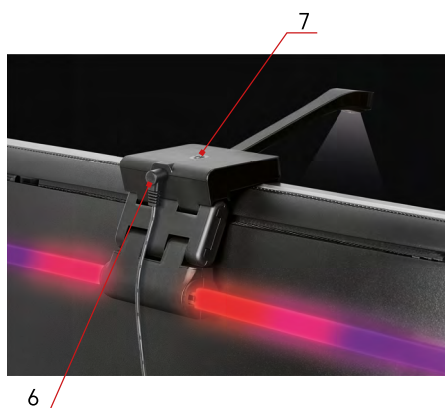

- 6 – Conector de alimentação
- 7 – Botão RESET e ON/OFF



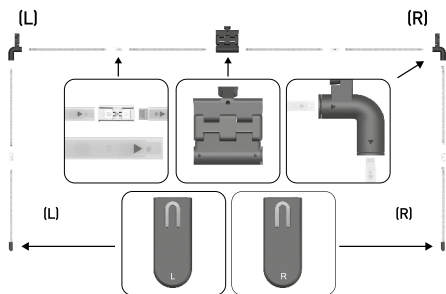

## Instalação e montagem

Interligue cuidadosamente todos os segmentos. Tenha muita atenção à orientação correta dos segmentos, para evitar danificar os conectores.

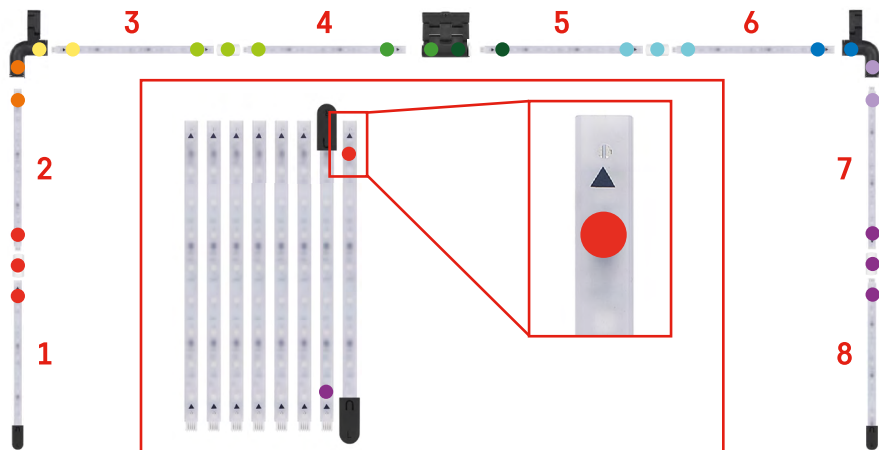

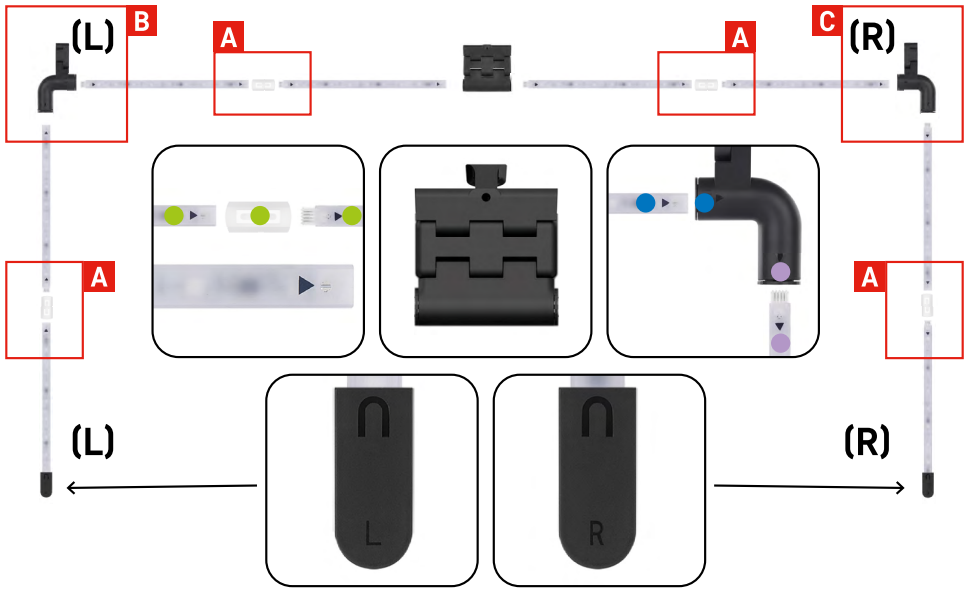

**A**

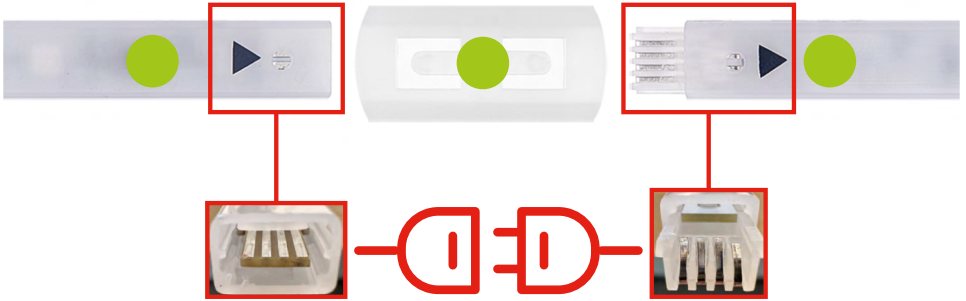

**B**

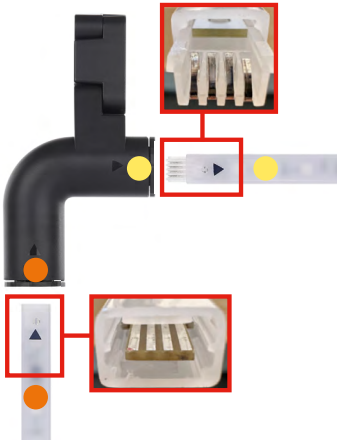

**C**

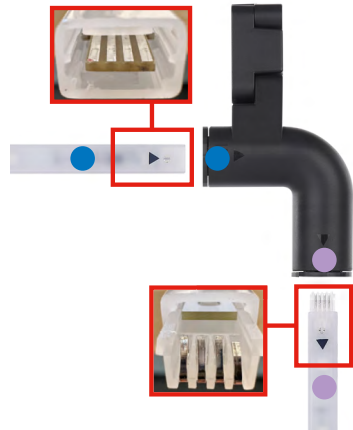

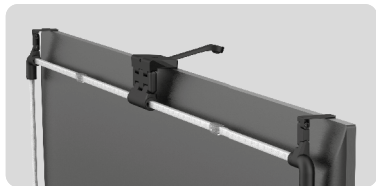

Suspenda toda a estrutura pelos 2 suportes de canto e a câmara na parte de trás do televisor e retire a película de proteção da lente da câmara.

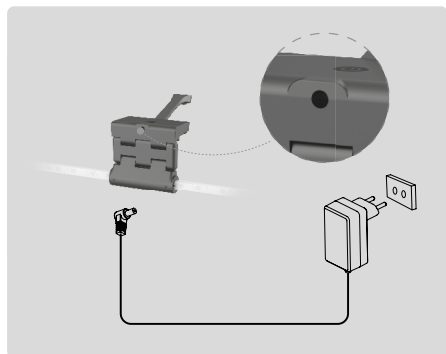

Ligue o adaptador de alimentação.

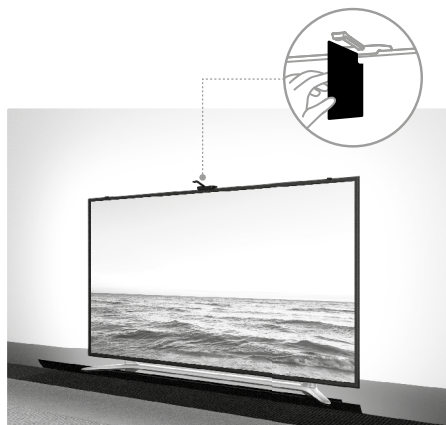

Para obter melhores resultados, é importante inclinar corretamente a câmara de sincronização. Para este efeito, utilize a placa angular fornecida e alinhe a parte de trás da mesma com o ecrã do televisor, de modo a que a extremidade superior toque na câmara. Em seguida, incline a câmara para a alinhar com a placa angular.

## Emparelhamento com a aplicação

### Instalação da aplicação EMOS GoSmart



A aplicação está disponível para Android e iOS no Google Play e na App Store. Transfira a aplicação fazendo a leitura do código QR.

### Passos na aplicação móvel EMOS GoSmart

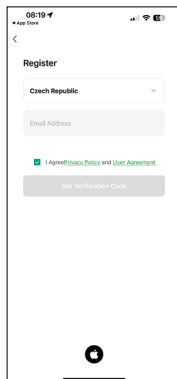
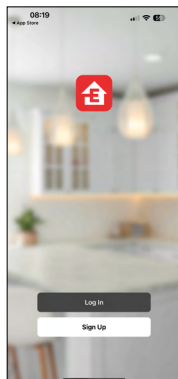
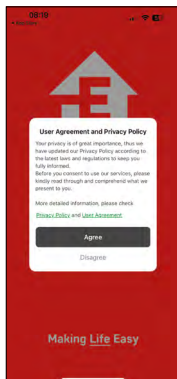

Abra a EMOS GoSmart e confirme a política de privacidade tocando em Aceitar. Selecione Registrar. Introduza um endereço de correio eletrónico válido e escolha uma palavra-passe. Confirme que concorda com a política de privacidade. Selecione Registrar.

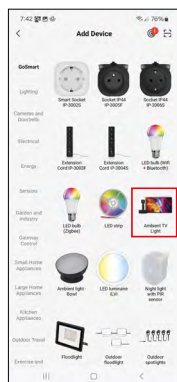
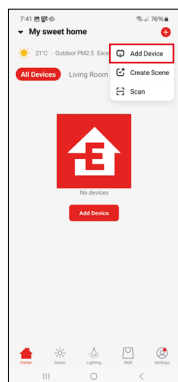
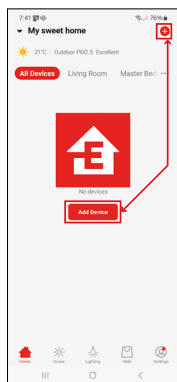

Selecione Adicionar dispositivo. Escolha a categoria de produtos GoSmart e selecione o dispositivo Luz ambiente da televisão.

Bluetooth



Siga as instruções da aplicação e assegure-se de que o Bluetooth está ativado no seu telefone.

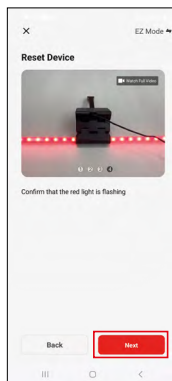
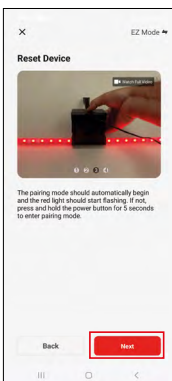
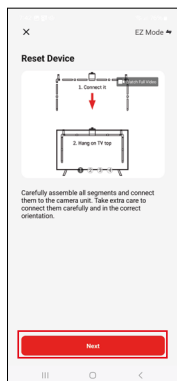



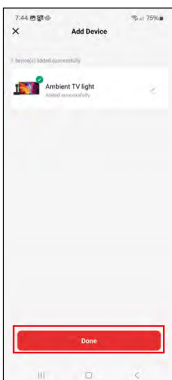
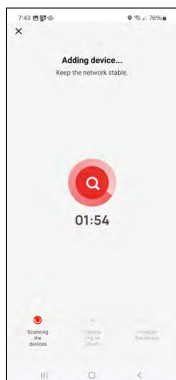
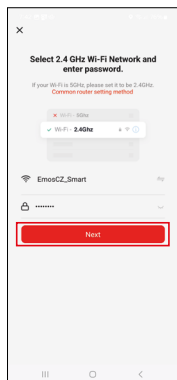



Reinicialize o dispositivo mantendo premido o botão da câmara durante 5 segundos.

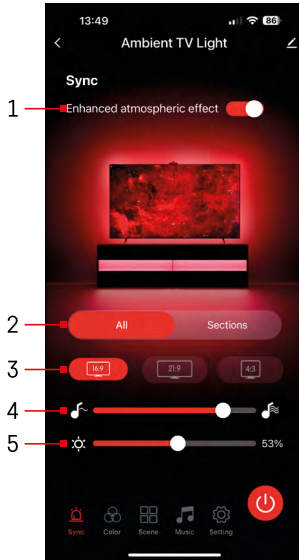

Introduza o nome e a palavra-passe da sua rede Wi-Fi. As informações permanecem encriptadas e são utilizadas apenas para que o teclado possa comunicar remotamente com o seu dispositivo móvel. O dispositivo será detetado automaticamente. Após o emparelhamento, pode mudar o nome do teclado.

## Ícones e indicadores



1	Efeito atmosférico melhorado
2	Selecionar definições para toda a luz ou para segmentos individuais
3	Definir o formato de vídeo no televisor
4	Velocidade de transição de cores
5	Definições de brilho
	Definir a sincronização da luz com o ecrã do televisor
	Definir o modo de cor
	Selecionar a partir de cenas predefinidas
	Sincronização com música e som
	Definições
	Botão on/off



## Controlos e funções

### Definir o modo de cor

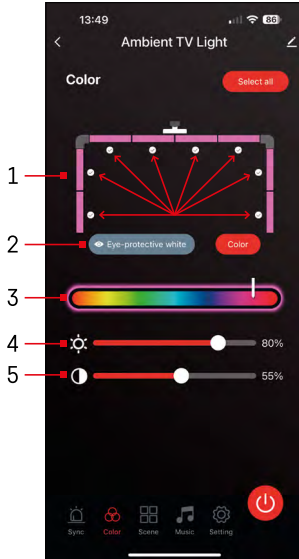

- 1 – O painel de controlo é composto por 8 segmentos que podem ser controlados manualmente. Por defeito, estão selecionados todos os segmentos, o que significa que qualquer alteração de cor afetará todos os segmentos. Se pretender alterar a cor de apenas alguns segmentos (por exemplo, metade deles), é possível selecionar/deselecionar alguns segmentos e alterar a cor apenas dos segmentos em que a caixa está marcada.
- 2 – "Eye-protective white" e "Colour" são opções que alteram o comportamento desta definição. Se selecionar a opção "Eye-protective white", todos os segmentos mudarão para branco, que serve apenas como luz ambiente que é suave para os olhos e minimiza a fadiga ocular ao ver televisão, especialmente com pouca luz. Por outro lado, a seleção da opção "Colour" permite-lhe personalizar os segmentos com cores diferentes, proporcionando uma iluminação mais vibrante e dinâmica de acordo com a sua preferência ou estado de espírito.
- 3 – Escolha da cor
- 4 – Definições de brilho
- 5 – Definições de contraste

### Seleção e criação de cenas

A aplicação contém várias cenas predefinidas de entre as quais pode escolher. Se nenhuma delas se adequar às suas necessidades, existe um grande sinal "+" no fundo da lista que lhe permite criar a sua própria cena.

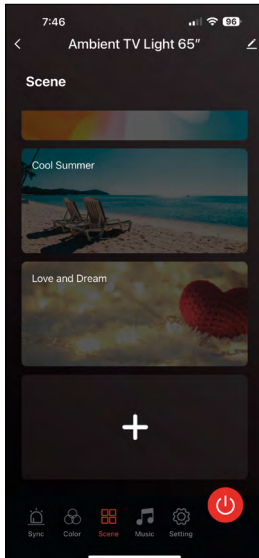

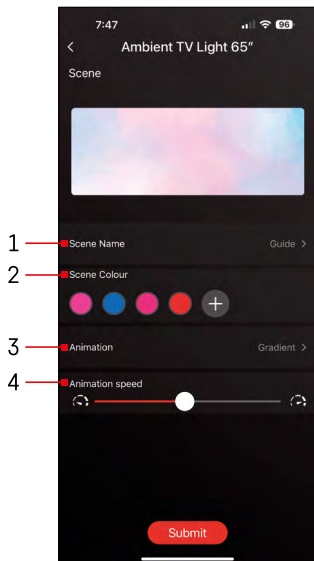

- 1 – Nome da cena
- 2, 3, 4 – Cor da cena, animação e velocidade da animação. Recomendamos que comece por selecionar um estilo de animação, uma vez que esta opção afetará o número de cores que pode escolher. Algumas animações permitem apenas uma cor e outras permitem mais. Se vir um sinal de mais ao lado das cores, significa que pode adicionar mais cores conforme necessário. Como exemplo, escolhemos o estilo de animação "gradiente", que fará uma transição suave entre as cores selecionadas - rosa, azul, rosa e vermelho. Pode alterar a velocidade desta animação com o cursor na parte inferior desta página.

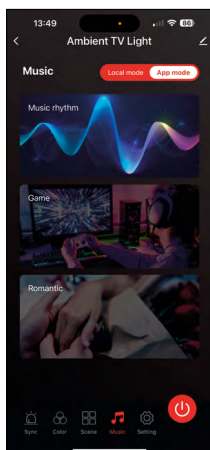
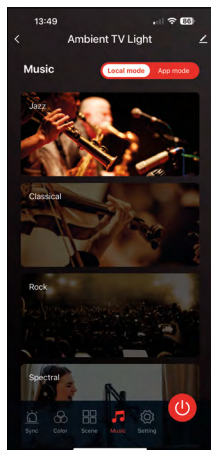

## Sincronização com música e som 🎵

A aplicação oferece 2 modos de sincronização de música: "Local mode" e "App mode". Ambos os modos oferecem várias opções que ajustam a sensibilidade de deteção de som e a resposta de luz.

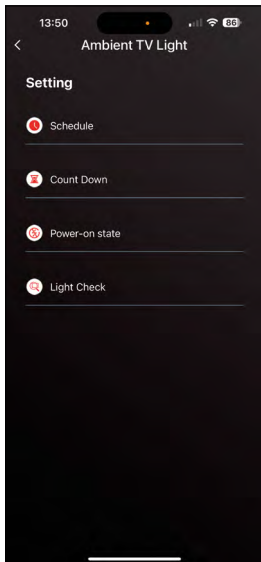

## Secção Definições

### Horário

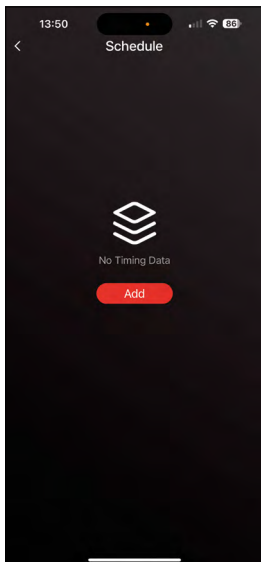

O horário permite-lhe definir as horas em que a luz ambiente do televisor se liga ou desliga automaticamente. Esta opção permite não só programar as luzes para se acenderem ou apagarem, mas também seleccionar o modo em que as luzes se devem acender, se devem começar a sincronizar-se imediatamente ou ficar apenas com uma cor, ou reproduzir uma cena.

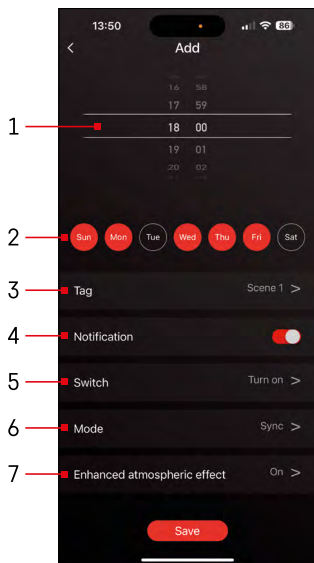

- 1, 2 – Seleção da hora e dos dias em que a luz deve acender-se ou apagar-se
- 3 – Nome do horário
- 4 – A função de notificação informa-o quando um horário começa
- 5 – Uma definição para saber se a luz se deve acender ou apagar no início do horário
- 6 – Definições de modo (sincronização, cor, cena ou música)
- 7 – Ativar/desativar o efeito atmosférico

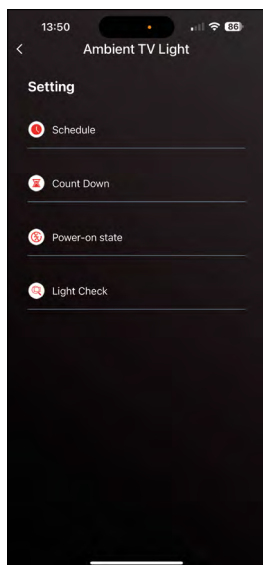

### Contagem decrescente / Desativação retardada



A luz desliga-se automaticamente depois de decorrido o tempo definido.

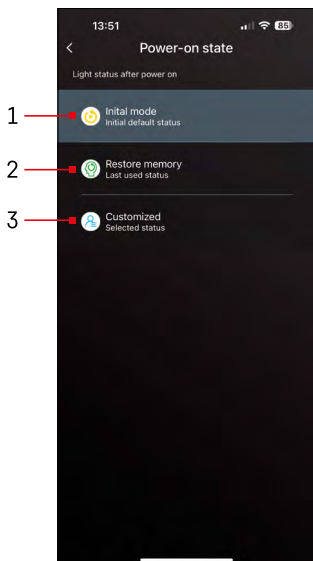

## Estado depois de ligar

Se o dispositivo ficar sem energia (o adaptador desliga-se ou ocorre um corte de energia), esta definição determina o que acontece quando a alimentação é reposta.

- 1 – Repor a predefinição
- 2 – Repor a última definição utilizada
- 3 – Definição personalizada, por exemplo, para que o dispositivo se acenda sempre a vermelho quando a alimentação é reposta.

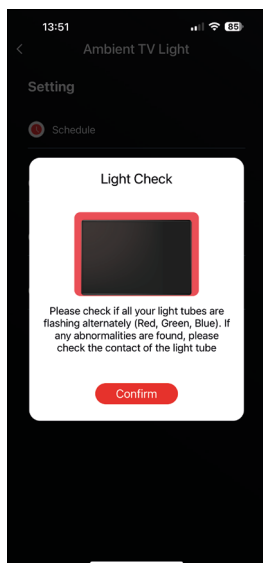

## Verificação dos segmentos LED

Se notar que algumas luzes estão a comportar-se de forma invulgar (a piscar, sem resposta...), recomendamos que utilize esta função para verificar onde pode estar o problema.

Quando esta função é seleccionada, todos os segmentos devem mudar para a mesma cor com uma mudança de cor gradual. Se alguns segmentos mudarem mais lentamente, isso pode indicar ligações defeituosas, que recomendamos que sejam limpas.

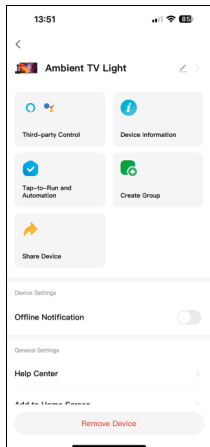

## Explicação das definições avançadas

- **Device Information** – informações básicas sobre o dispositivo
- **Tap-To-Run and Automation** – cenários e automatizações atribuídos ao dispositivo
- **Offline notification** – notifica quando o dispositivo está offline durante mais de 8 horas (p. ex., falha de energia)
- **Create Group** – cria um grupo de dispositivos semelhantes (mais adequado para luzes, p. ex., para colocar todas as luzes da cozinha no mesmo grupo)
- **Faq and Feedback** – perguntas frequentes e feedback
- **Add to Home Screen** – adiciona um ícone para o dispositivo no ecrã inicial do telemóvel
- **Check Device Network** – verifica a funcionalidade da rede Wifi
- **Device Update** – atualiza o dispositivo
- **Remove Device** – cancela o emparelhamento do dispositivo



## FAQ relativas à resolução de problemas

### Os dispositivos não estão a emparelhar. O que devo fazer?

- Certifique-se de que está a utilizar uma rede Wi-Fi de 2,4 GHz e que tem um sinal suficientemente forte.
- Conceda todas as permissões à aplicação nas definições.
- Verifique se está a utilizar uma versão atualizada do sistema operativo móvel e a versão mais recente da aplicação.

### Quem está autorizado a utilizar o dispositivo?

- O dispositivo deve ter sempre um administrador (proprietário).
- O administrador pode então partilhar o dispositivo com outras pessoas do agregado familiar e atribuir-lhes direitos.





**GB** | Hereby, EMOS spol. s r.o., declares that the radio equipment type ZTV55, ZTV65, ZTV75 is in compliance with Directive 2014/53/EU. The full text of the EU declaration of conformity is available at the following internet address: <http://www.emos.eu/download>.

**CZ** | Tímto EMOS spol. s r.o. prohlašuje, že typ rádiového zařízení ZTV55, ZTV65, ZTV75 je v souladu se směrnicí 2014/53/EU. Úplné znění EU prohlášení o shodě je k dispozici na těchto internetových stránkách <http://www.emos.eu/download>.

Zařízení lze provozovat na základě všeobecného oprávnění č. VO-R/10/05.2025-5 v platném znění.

**SK** | EMOS spol. s r.o. týmto vyhlasuje, že rádiové zariadenie typu ZTV55, ZTV65, ZTV75 je v súlade so smernicou 2014/53/EÚ. Úplné EÚ vyhlásenie o zhode je k dispozícii na tejto internetovej adrese: <http://www.emos.eu/download>.

**PL** | EMOS spol. s r.o. niniejszym oświadcza, że typ urządzenia radiowego ZTV55, ZTV65, ZTV75 jest zgodny z dyrektywą 2014/53/UE. Pełny tekst deklaracji zgodności UE jest dostępny pod następującym adresem internetowym: <http://www.emos.eu/download>

 Zgodnie z przepisami Ustawy o ZSEiE zabronione jest umieszczanie łącznie z innymi odpadami zużytego sprzętu oznakowanego symbolem przekreślonego kosza. Użytkownik, chcąc pozbyć się sprzętu  elektronicznego i elektrycznego, jest zobowiązany do oddania go do punktu zbierania zużytego sprzętu. W sprzęcie nie znajdują się składniki niebezpieczne, które mają szczególnie negatywny wpływ na środowisko i zdrowie ludzi. Obecność w sprzęcie niebezpiecznych substancji, mieszanin oraz części składowych ma potencjalny (szkodliwy) wpływ dla środowisko i zdrowie ludzi.

**HU** | EMOS spol. s r.o. igazolja, hogy a ZTV55, ZTV65, ZTV75 típusú rádióberendezés megfelel a 2014/53/EU irányelvnek. Az EU-megfelelőségi nyilatkozat teljes szövege elérhető a következő internetes címen: <http://www.emos.eu/download>.

**SI** | EMOS spol. s r.o. potrjuje, da je tip radijske opreme ZTV55, ZTV65, ZTV75 skladen z Direktivo 2014/53/EU. Celotno besedilo izjave EU o skladnosti je na voljo na naslednjem spletnem naslovu: <http://www.emos.eu/download>

**RS|HR|BA|ME** | EMOS spol. s r.o. ovime izjavljuje da je radijska oprema tipa ZTV55, ZTV65, ZTV75 u skladu s Direktivom 2014/53/EU Cjeloviti tekst EU izjave o skladnosti dostupan je na sljedećoj internetskoj adresi: <http://www.emos.eu/download>.

**DE** | Hiermit erklärt EMOS spol. s r.o., dass der Funkanlagentyp ZTV55, ZTV65, ZTV75 der Richtlinie 2014/53/EU entspricht. Der vollständige Text der EU-Konformitätserklärung ist unter der folgenden Internetadresse verfügbar: <http://www.emos.eu/download>.

**UA** | Цим підприємство EMOS spol. s r.o. проголошує, що тип радіообладнання ZTV55, ZTV65, ZTV75 відповідає Директивам 2014/53/EU. Повний текст ЄС проголошення про відповідність можна знайти на цьому сайті <http://www.emos.eu/download>.

**RO|MD** | Prin prezenta, EMOS spol. s r.o. declară că tipul de echipamente radio ZTV55, ZTV65, ZTV75 este în conformitate cu Directiva 2014/53/UE. Textul integral al declarației UE de conformitate este disponibil la următoarea adresă internet: <http://www.emos.eu/download>.

**LT** | Aš, EMOS spol. s r.o. patvirtinu, kad radijo įrenginių tipas ZTV55, ZTV65, ZTV75 atitinka Direktyvą 2014/53/ES. Visas ES atitikties deklaracijos tekstas prieinamas šiuo interneto adresu: <http://www.emos.eu/download>.

**LV** | Ar šo EMOS spol. s r.o. deklarē, ka radioiekārta ZTV55, ZTV65, ZTV75 atbilst Direktīvai 2014/53/ES. Pilns ES atbilstības deklarācijas teksts ir pieejams šādā interneta vietnē: <http://www.emos.eu/download>.

**EE** | Käesolevaga deklareerib EMOS spol. s r.o. et käesolev raadioseadme tüüp ZTV55, ZTV65, ZTV75 vastab direktiivi 2014/53/EL nõuetele. Eli vastavusdeklaratsiooni täielik tekst on kättesaadav järgmisel internetiaadressil: <http://www.emos.eu/download>.

**BG** | С настоящото EMOS spol. s r.o. декларира, че този тип радиосъоръжение ZTV55, ZTV65, ZTV75 е в съответствие с Директива 2014/53/ЕС. Цялостният текст на ЕС декларацията за съответствие може да се намери на следния интернет адрес: <http://www.emos.eu/download>.

**FR|BE** | Le soussigné, EMOS spol. s r.o., déclare que l'équipement radioélectrique du type ZTV55, ZTV65, ZTV75 est conforme à la directive 2014/53/UE. Le texte complet de la déclaration UE de conformité est disponible à l'adresse internet suivante: <http://www.emos.eu/download>.

**IT** | Il fabbricante, EMOS spol. s r.o. dichiara che il tipo di apparecchiatura radio ZTV55, ZTV65, ZTV75 è conforme alla direttiva 2014/53/UE. Il testo completo della dichiarazione di conformità UE è disponibile al seguente indirizzo Internet: <http://www.emos.eu/download>.

**NL** | Hierbij verklaar ik, EMOS spol. s r.o., dat het type radioapparatuur ZTV55, ZTV65, ZTV75 conform is met Richtlijn 2014/53/EU. De volledige tekst van de EU-conformiteitsverklaring kan worden geraadpleegd op het volgende internetadres: <http://www.emos.eu/download>.

**ES** | Por la presente, EMOS spol. s r.o. declara que el tipo de equipo radioeléctrico ZTV55, ZTV65, ZTV75 es conforme con la Directiva 2014/53/UE. El texto completo de la declaración UE de conformidad está disponible en la dirección Internet siguiente: <http://www.emos.eu/download>.

**PT** | O(a) abaixo assinado(a) EMOS spol. s r.o. declara que o presente tipo de equipamento de rádio ZTV55, ZTV65, ZTV75 está em conformidade com a Diretiva 2014/53/UE. O texto integral da declaração de conformidade está disponível no seguinte endereço de Internet: <http://www.emos.eu/download>.

**GR|CY** | Με την παρούσα ο/η EMOS spol. s r.o. δηλώνει ότι ο ραδιοεξοπλισμός ZTV55, ZTV65, ZTV75 πληροί την οδηγία 2014/53/ΕΕ. Το πλήρες κείμενο της δήλωσης συμμόρφωσης ΕΕ διατίθεται στην ακόλουθη ιστοσελίδα στο διαδίκτυο: <http://www.emos.eu/download>.

**SE** | Härmed försäkrar EMOS spol. s r.o. att denna typ av radioutrustning ZTV55, ZTV65, ZTV75 överensstämmer med direktiv 2014/53/EU. Den fullständiga texten till EU-försäkran om överensstämmelse finns på följande webbadress: <http://www.emos.eu/download>.

**FI** | EMOS spol. s r.o. vakuuttaa, että radiolaitetyypit ZTV55, ZTV65, ZTV75 on direktiivin 2014/53/EU mukainen. EU-vaatimustenmukaisuusvakuutuksen täysimittainen teksti on saatavilla seuraavassa internetosoitteessa: <http://www.emos.eu/download>.

**DK** | Hermed erklærer EMOS spol. s r.o., at radioudstyrstypen ZTV55, ZTV65, ZTV75 er i overensstemmelse med direktiv 2014/53/EU. EU-overensstemmelseserklæringens fulde tekst kan findes på følgende internetadresse: <http://www.emos.eu/download>.